



47.5 SP 57.5 SP

LIFTING YOUR BUSINESS
TO EXCELLENCE

IT EN ES FR



47.5 SP - GOLD

ELEVATA PRODUTTIVITÀ,
MASSIMA AFFIDABILITÀ

HIGH PRODUCTIVITY, MAXIMUM RELIABILITY
ELEVADA PRODUCTIVIDAD, MÁXIMA FIABILIDAD
HAUT RENDEMENT, MAXIMUM FIABILITE



IT

LA GRU IN BREVE

MAX MOMENTO DI SOLLEVAMENTO:
fino a 44,3 tm

MAX SBRACCIO ORIZZONTALE:
fino a 23,40 m (fino a 30,75 m con jib)

MAX SBRACCIO VERTICALE:
fino a 27,35 m (fino a 34,65 m con jib)

INGOMBRO GRU SUL CASSONE:
l 2550 mm, l 1450 mm, h 2500 mm
(con 9 sfili)

DOTAZIONE ELETTRONICA:
PM Power Tronic Advance Plus & Smart
Radio comando multifunzione con display
MCS per comando stabilizzatori
Stability Power System 5 Plus

DOTAZIONE IDRAULICA:
Distributore idraulico
proporzionale compensato

CARATTERISTICHE:
versione SP con doppia biella
e sistema Smart Plus;
rotazione 395° a cremagliera e pignone;
configurazioni macchina base
fino a 9 sfili idraulici;
configurazioni con antenne anche su 8 sfili.

EN

CRANE OVERVIEW

MAX LIFTING MOMENT
up to 44,3 tm

MAX HORIZONTAL OUTREACH
up to 23,40 m (up to 30,75 m with jib)

MAX VERTICAL OUTREACH:
up to 27,35 m (up to 34,65 m with jib)

DIMENSIONS:
l 2550 mm, l 1450 mm, h 2500 mm
(with 9 extensions)

ELECTRONIC EQUIPMENT:
PM Power Tronic Advance Plus & Smart
Multifunction radio remote control with display
MCS system for outriggers control
Stability Power System 5 Plus

HYDRAULIC EQUIPMENT:
Control valve
block compensated

FEATURES:
SP version with double link
and Smart Plus System;
395° rotation with rack and pinion;
Standard crane up to 9
hydraulic extensions;
Version with Jib also on 8 extensions.

ES

INFORMACIÓN GENERAL

MOMENTO DE ELEVACIÓN MÁXIMA:
hasta 44,3 tm

ALCANCE HORIZONTAL MÁXIMO:
hasta 23,40 m (hasta 30,75 m con jib)

ALCANCE VERTICAL MÁXIMO:
hasta 27,35 m (hasta 34,65 m con jib)

DIMENSIONES:
l 2550 mm, l 1450 mm, h 2500 mm
(9 extensiones)

DOTACIÓN ELECTRÓNICA:
PM Power Tronic Advance Plus & Smart
Radiomando multifunción con display
Sistema MCS para control de los
brazos estabilizadores
Stability Power System 5 Plus

DOTACIÓN HIDRÁULICA:
Distribuidor hidráulico
proporcional compensado

CARACTERÍSTICAS:
Versión SP con doble biela
y sistema Smart Plus
rotación 395° con cremallera y piñón;
Grúas hasta 9 extensiones
hidráulicas;
Versión con jib también en 8 extensiones.

FR

LA GRUE EN UN MOT

MOMENT DE LEVAGE MAXI:
jusqu'à 44,3 tm

ALLONGEMENT HORIZONTAL MAXI:
jusqu'à 23,40 m (jusqu'à 30,75 m avec jib)

ALLONGEMENT VERTICAL MAXI:
jusqu'à 27,35 m (jusqu'à 34,65 m avec jib)

DIMENSIONS:
l 2550 mm, l 1450 mm, h 2500 mm
(9 extensions)

ÉQUIPEMENT ÉLECTRONIQUE:
PM Power Tronic Advance Plus & Smart
Radio commande multifonctions avec display
Système MCS pour le contrôle de
les bras stabilisateurs
Stability Power System 5 Plus

ÉQUIPEMENT HYDRAULIQUE:
Distributeur hydraulique
proportionnel compensé

CARACTÉRISTIQUES:
Version SP avec double bielles
et système Smart Plus;
Rotation 395° avec crémaillère et pignon;
Grue standard jusqu'à 9 extensions hydrauliques;
Configurations avec jibs également sur 8
extensions.

INSUPERABILE
PRECISIONE
E SICUREZZA

UNPARALLELED PRECISION AND SAFETY
PRECISIÓN Y SEGURIDAD SIN IGUAL
PRECISION ET SÉCURITÉ INCOMPARABLE

PERFETTE DOTAZIONI PER ELEVATE PERFORMANCE

ACCURATE TOOLS FOR HIGH PERFORMANCE - EQUIPO PERFECTO PARA ALTO RENDIMIENTO
EQUIPEMENT PARFAIT POUR UNE HAUTE PERFORMANCE

47.5 SP

PERFETTE DOTAZIONI PER ELEVATE PERFORMANCE

ACCURATE TOOLS FOR HIGH PERFORMANCE - EQUIPO PERFECTO PARA ALTO RENDIMIENTO
EQUIPEMENT PARFAIT POUR UNE HAUTE PERFORMANCE

47.5 SP



DI SERIE	STANDARD	ESTÁNDAR	STANDARD
Base Pignone e Cremagliera	Rack and Pinion	Cremallera y Piñón	Crémaillère et Pignon
Doppie bielle	Double links	Doble Bielas	Double Bielles
PM Power Tronic Advance Plus & Smart	PM Power Tronic Advance Plus & Smart	PM Power Tronic Advance Plus & Smart	PM Power Tronic Advance Plus & Smart
Radiocomando Multifunzione con display	Multifunction radio remote control with display	Radiomando multifunción con display	Radio commande multifonctions avec display
Distributore idraulico proporzionale compensato	Control valve block compensated	Distribuidor hidráulico proporcional compensado	Distributeur hydraulique proportionnel compensé
Valvola rigenerativa sui bracci sfilo	Regenerative valve on extension booms	Válvula regenerativa en brazos de extensión	Soupape régénératif sur les bras d'extension
Valvole VRBC sul braccio principale e secondario (con controllo in bassa pressione)	VRBC valve on main and secondary boom (with low pressure control)	Válvula VRBC en brazo principal y secundario (con control en baja presión)	Soupape VRBC sur le bras principal et secondaire (avec contrôle en basse pression)
Stabilizzatori XL 6600 mm	XL stabilizers 6600 mm	Brazos estabilizadores XL 6600 mm	Bras stabilisateur XL 6600 mm
Martinetti Stabilizzatori Fissi	Hydraulic fixed stabilizers	Cilindros estabilizadores hidráulicos fijo	Vérins stabilisateurs hydrauliques fixes
Controllo manuale per stabilizzatori (predisposizione anche per traverse idrauliche)	Manual control for stabilizers (prepared also for supplementary stab.)	Control manual para estabilizadores (preinstalación disponible para estabilizadores hidráulicos)	Contrôle manuel des stabilisateurs (incluant stabilisateurs suppl.)
Filtro Alta Pressione	High pressure filter	Filtro de alta presión	Filtre haute pression
Scambiatore di calore (con bypass)	Oil cooler high pressure (with bypass)	Enfriador de aceite (con bypass)	Refroidisseur d'huile (avec bypass)

OPTIONAL	OPTIONAL	OPCIONAL	OPTIONNEL
Stability Power System Type 3* - 4 - 4Plus - 5 -5Plus (*standard per CE)	Stability Power System Type 3* - 4- 4Plus - 5 -5Plus (*standard for CE)	Stability Power System Type 3* - 4- 4Plus - 5 -5Plus (*standard para CE)	Stability Power System Type 3* - 4- 4Plus - 5 -5Plus (*standard pour CE)
Antenne (I6, J8, J12, J14)	JIBS (I6, J8, J12, J14)	JIBS (I6, J8, J12, J14)	JIBS (I6, J8, J12, J14)
Attivazioni supplementari con avvolgitubo	Supplementary activation with hose reels	Activación suplementaria con enrolladores	Activation supplémentaire avec enrouler
Attivazioni supplementari con canaline* (*solo per le versioni .25/26 per antenna)	Supplementary activation with hose racks* (*only for .25/26 version for jib)	Activación suplementaria con bandejas* (*solo para las versiones .25/26 para jibs)	Activation supplémentaire avec gouttières* (*seulement pour les versions .25/26 pour jibs)
Verricello idraulico 2.4 ton (anche in combinazione con antenna)	2.4 ton winch (also in combination with jib)	Cabresante 2.4 ton (también en combinación con jib)	Treuil 2.4 ton (également en combinaison avec le jib)
Verricello idraulico 3.8 ton (su configurazioni senza antenna)	3.8 ton winch (without jib)	Cabresante 2.4 ton (sin jib)	Treuil 2.4 ton (sans jib)
Stabilizzatori XXL 8000 mm	XXL stabilizers 8000 mm	Brazos estabilizadores XXL 8000 mm	Bras stabilisateur XXL 8000 mm
Martinetti stabilizzatori rotanti idraulici (180°)	Tilting stabilizer cylinders (180°)	Cilindros estabilizadores giratorios (180°)	Vérins stabilisateurs pivotant (180°)
Controllo radio per stabilizzatori	Remote controlled stabilizers	RADIO CONTROL PARA ESTABILIZADORES	Stabilisateurs contrôlés par radiocommande
Serbatoio olio sulla gru	Crane oil tank	Tanque de aceite en la grúa	Réservoir d'huile sur la grue
Serbatoio olio sul telaio	Chassis oil tank	Tanque de aceite del chasis	Réservoir d'huile sur le châssis
Faro di lavoro (gru e/o jib)	Work Lamp (crane and/or jib)	Luces de trabajo (grúa y/o jib)	Phare de travail (grue et/ou jib)



PERFETTE DOTAZIONI PER ELEVATE PERFORMANCE

ACCURATE TOOLS FOR HIGH PERFORMANCE
EQUIPO PERFECTO PARA ALTO RENDIMIENTO
ÉQUIPEMENT PARFAIT POUR UNE HAUTE PERFORMANCE

47524 SP

kg lbs
m ft

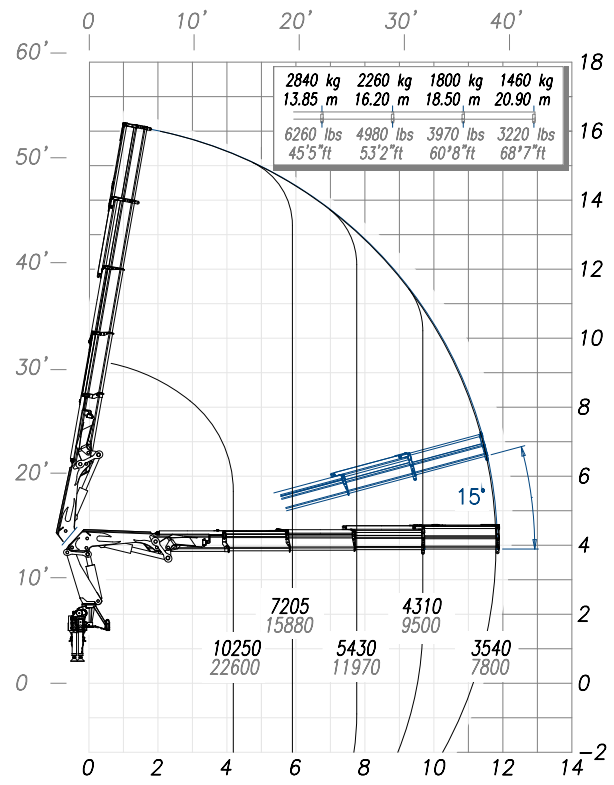

47525 SP

kg lbs
m ft

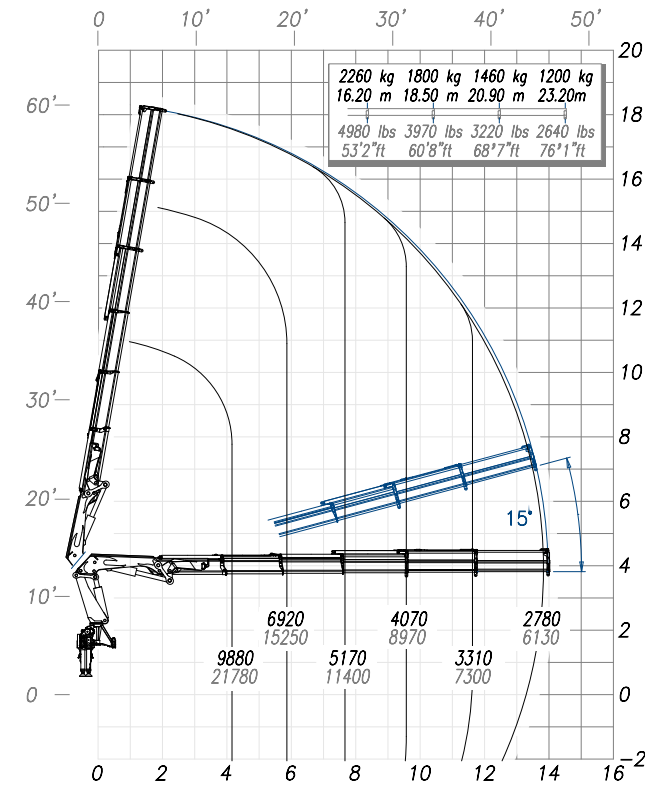

47528 SP

kg lbs
m ft

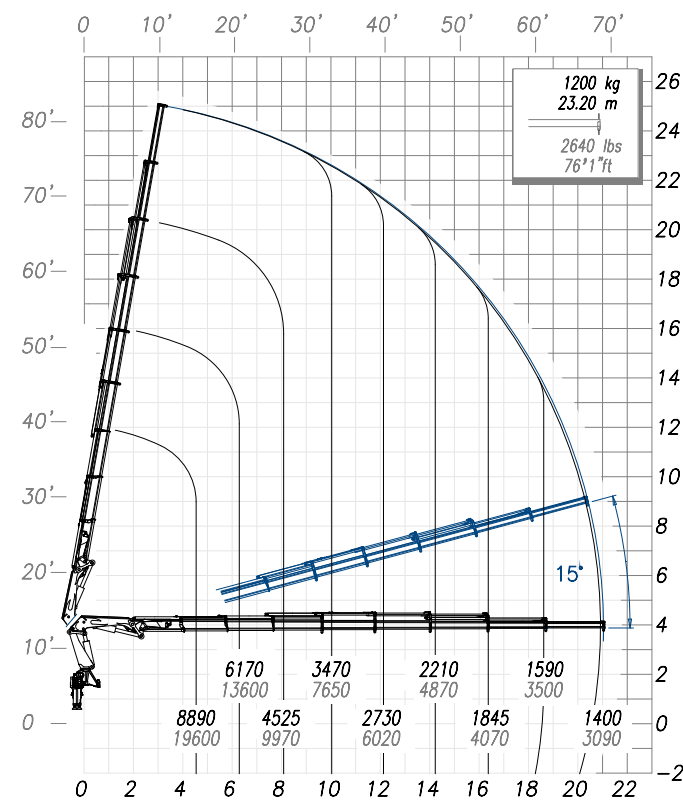

47529 SP

kg lbs
m ft

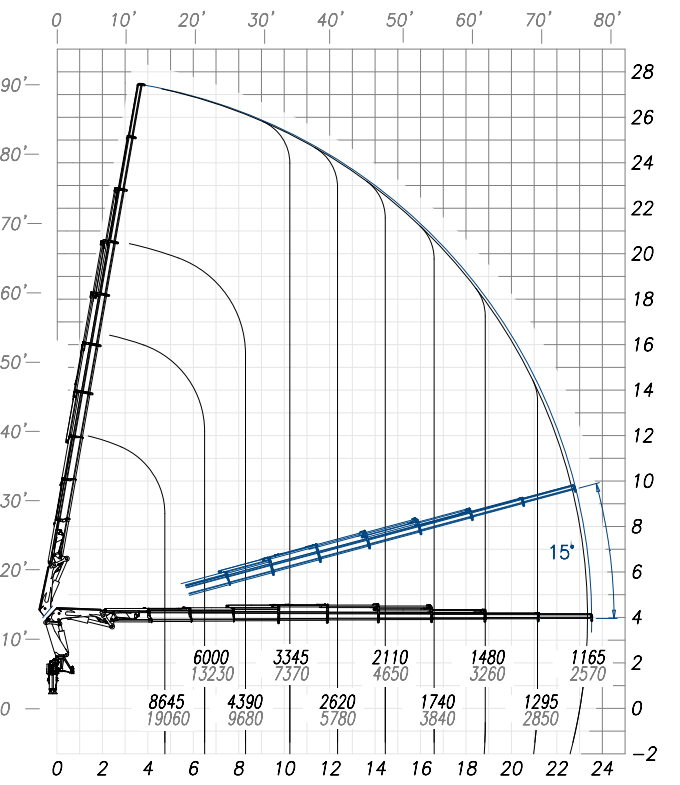

47526 SP

kg lbs
m ft

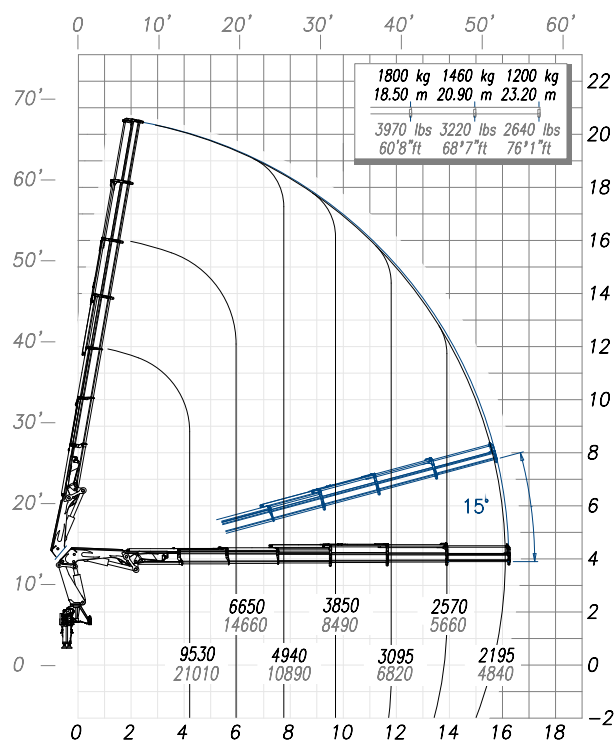

47527 SP

kg lbs
m ft

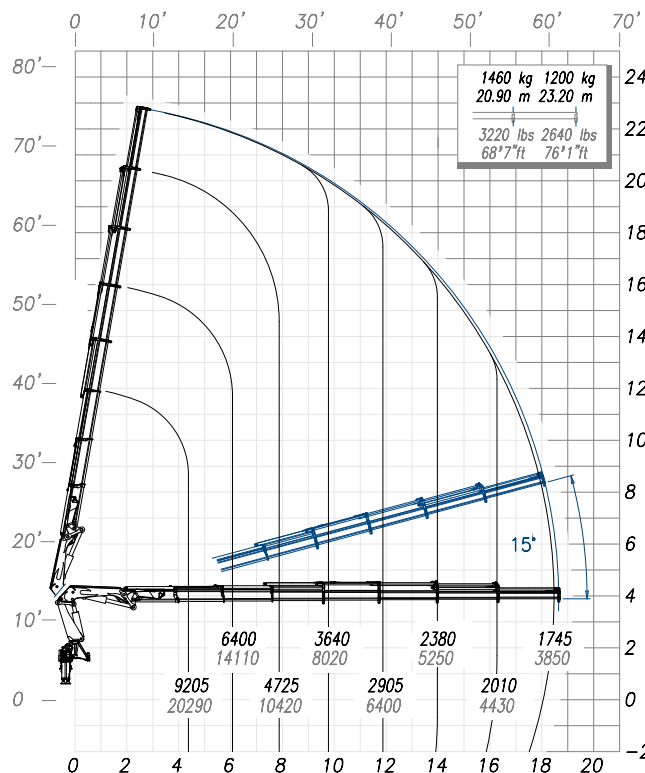

47524 SP + J1414.20

kg lbs
m ft

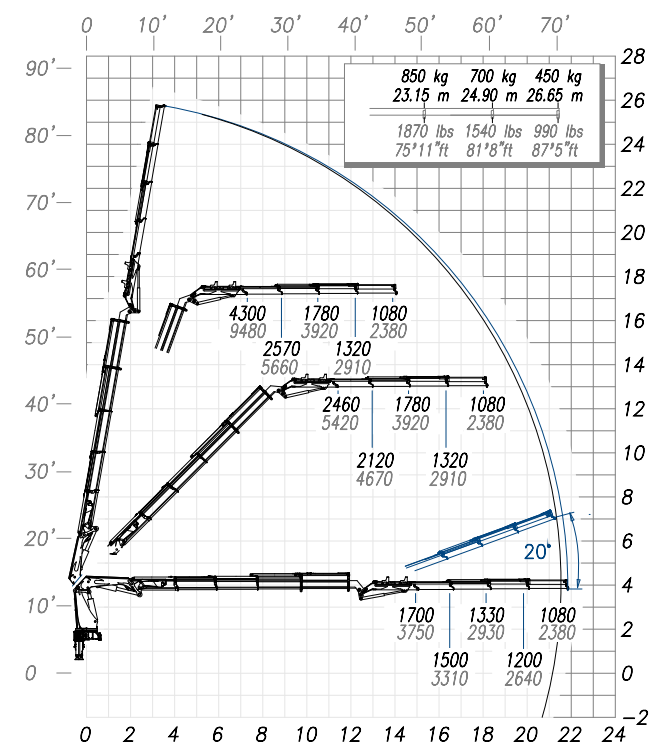

47525 SP + J1215.20

kg lbs
m ft

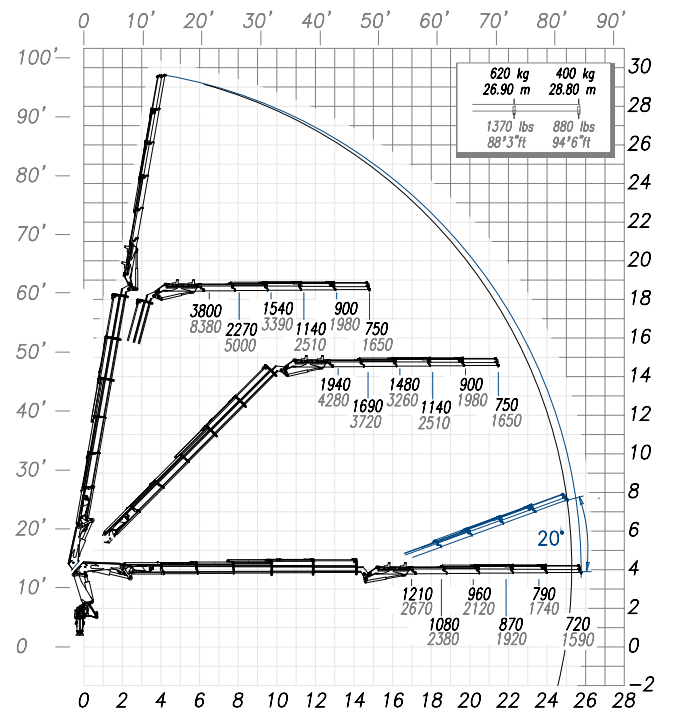

47526 SP + J1214.20

kg lbs
m ft

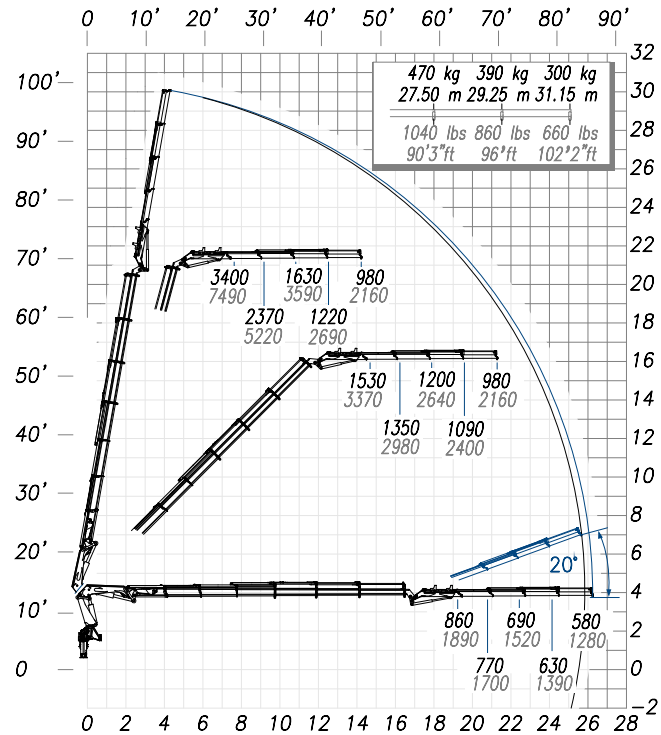

47526 SP + J1216.20

kg lbs
m ft

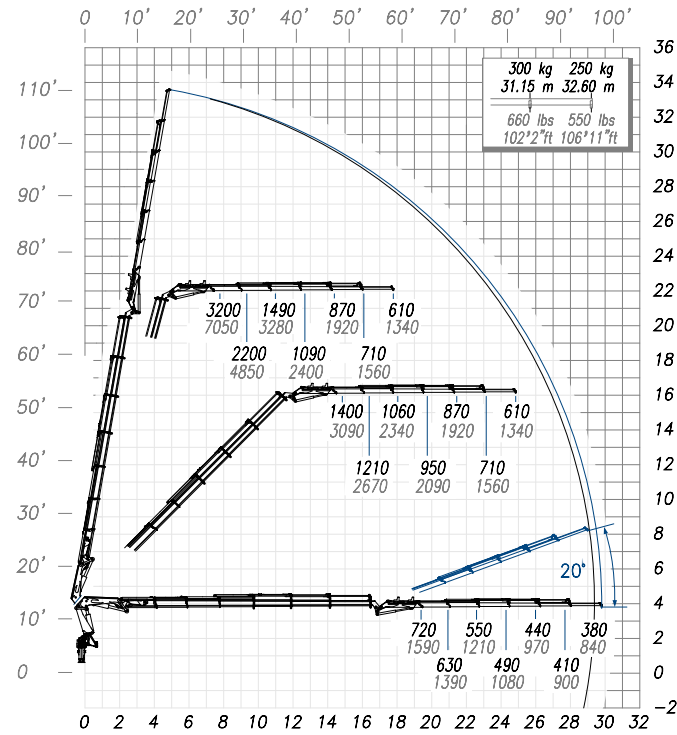

47527 SP + J815.20

kg lbs
m ft

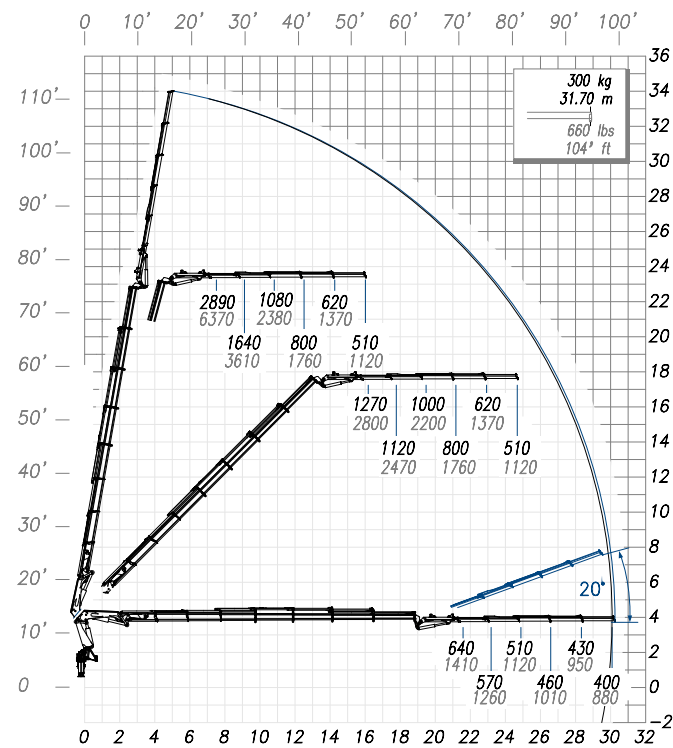

47528 SP + J614.20

kg lbs
m ft

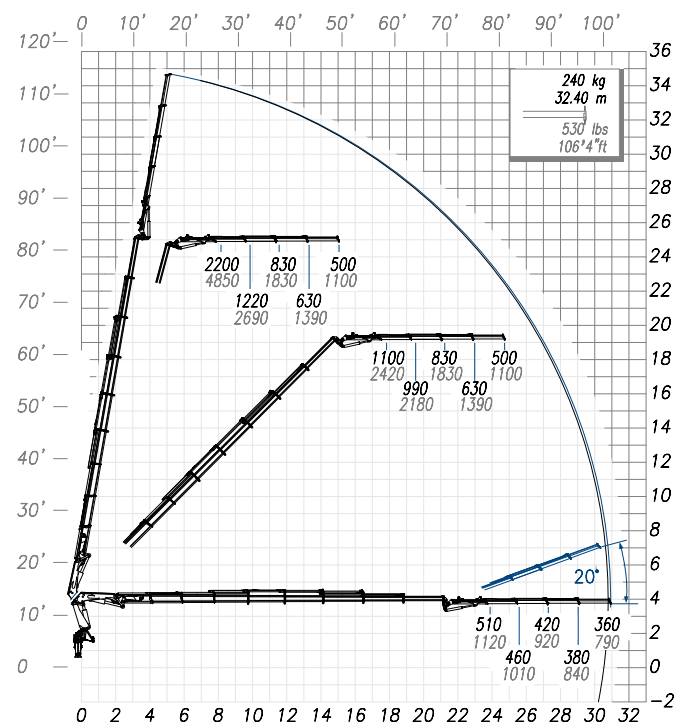

47.5 SP	47524 SP + J1414.20	47525 SP + J1215.20	47526 SP + J1214.20	47526 SP + J1216.20	47527 SP + J815.20	47528 SP + J614.20
---------	---------------------	---------------------	---------------------	---------------------	--------------------	--------------------

Momento di sollev.max Max. lifting moment Momento de elevación máx Moment de levage max.	t m	42,5	41,5	41,0	40,5	40,0	39,8	----	----	----	----	----
---	-----	------	------	------	------	------	------	------	------	------	------	------

Sbraccio oleodinamico | Max. hydraulic reach | Extensión hidráulicae | Allongement hydraulique

Orizzontale Horizontal Horizontal Horizontal	m	11,75	14,00	16,35	18,70	21,05	23,40	21,70	25,60	26,10	29,65	30,10	30,75
Verticale Vertical Vertical Vertical	m	16,35	18,45	20,70	22,90	25,15	27,35	25,70	29,60	30,05	33,55	34,00	34,65

Sbraccio con prolunga | Max. reach with manual extensions | Extensión con extensiones manuales | Allongement avec rallonges manuelles

Orizzontale Horizontal Horizontal Horizontal	m	21,05	23,40	23,40	23,40	23,40	----	26,90	29,05	31,30	32,70	31,80	32,55
Verticale Vertical Vertical Vertical	m	25,15	27,35	27,35	27,35	27,35	---- <td>30,80</td> <td>32,95</td> <td>35,20</td> <td>36,55</td> <td>35,65</td> <td>36,35</td>	30,80	32,95	35,20	36,55	35,65	36,35

Impianto oleodinamico | Hydraulic system | Sistema hidráulico | Circuit hydraulique

Portata raccomandata Max.oil flow Caudal recomendado Débit recommandé	l/min	80 ÷ 100	80 ÷ 100	80 ÷ 100	80 ÷ 100	80 ÷ 100	80 ÷ 100	80 ÷ 100	80 ÷ 100	80 ÷ 100	80 ÷ 100	80 ÷ 100	80 ÷ 100
Pressione massima Max. pressure Presión máxima Pression max.	MPa	33	33	33	33	33	33	33	33	33	33	33	33
Capacità serbatoio olio Tank capacity Capacidad depósito aceite Capacité réservoir huile	l	200	200	200	200	200	200	200	200	200	200	200	200

Gruppo rotazione | Slewing system | Grupo rotación | Rotation

Angolo di rotazione Slewing angle Angulo rotación Angle de rotation	°	395°	395°	395°	395°	395°	395°	395°	395°	395°	395°	395°	395°
Coppia di rotazione Slewing moment Par rotación Couple de rotation	kN m	53,0	53,0	53,0	53,0	53,0	53,0	53,0	53,0	53,0	53,0	53,0	53,0
Pendenza max di lavoro Max. working heel (*) Devers max de travail Devers max de travail	% (°)	8,7(5)	8,7(5)	8,7(5)	8,7(5)	8,7(5)	8,7(5)	0(0)	0(0)	0(0)	0(0)	0(0)	0(0)

Peso della gru | Crane Weight | Peso de la grúa | Poids de la grue

Peso della gru standard senza serbatoio olio Standard crane weight with non full tank Peso de la grúa estándar sin depósito aceite Poids de la grue STD sans réservoirs huile	kg	4635	4855	5055	5230	5405	5540	5775	5995	6135	6280	6050	6145
--	----	------	------	------	------	------	------	------	------	------	------	------	------

IT | I pesi si riferiscono a macchina standard, con bracci stab. Std, martinetti stab. Std, senza olio nel serbatoio
EN | Standard crane weight, with standard stab., standard stabilizers cylinders, empty oil tank
ES | Peso de la grúa estándar, con estabilizadores estándar, Cilindros estabilizadores estándar, tanque de aceite vacío
FR | Poids de la grue standard, avec stabilisateurs standard, vérins stabilisateurs standard, réservoir d'huile non garni

Altre versioni disponibili | Other Available Configurations | Autres Configurations Disponibles | Otras Configuraciones Disponibles
47522 SP; 47523 SP; 47524 SP + J1415.20; 47524 SP + J1416.20; 47525SP + J1214.20; 47525 SP + J1216.20; 47526 SP + J1215.20; 47527 SP + J813.20;
47527 SP + J814.20; 47528 SP + J612.20; 47528 SP + J613.20;

POSIZIONI DI LAVORO E INGOMBRI

WORKING POSITIONS AND DIMENSIONS - POSICIÓN DE TRABAJO Y DIMENSIONES
POSITIONS DE TRAVAIL ET DIMENSIONS

47.5 SP

47.5 SP

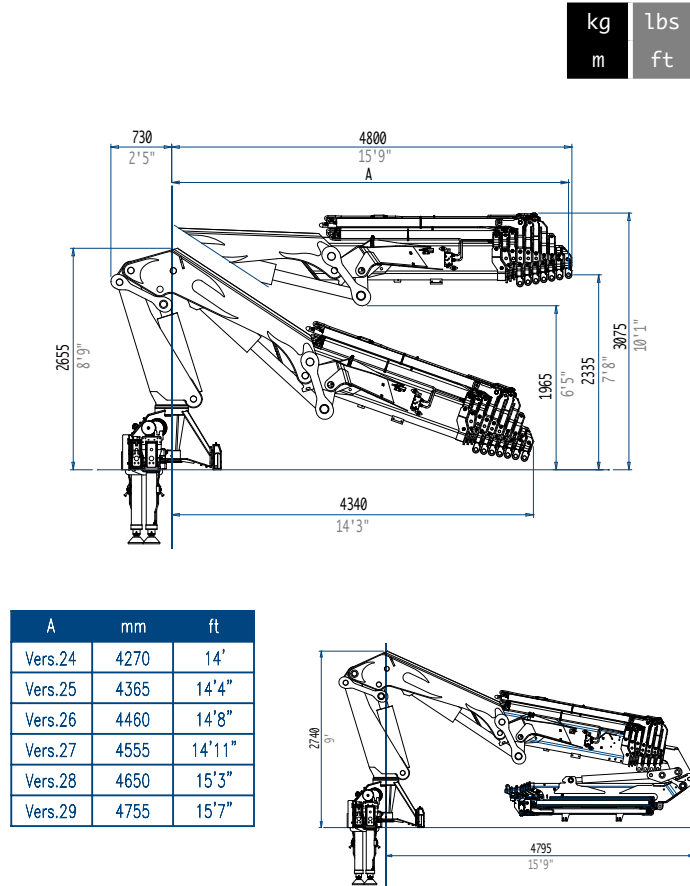
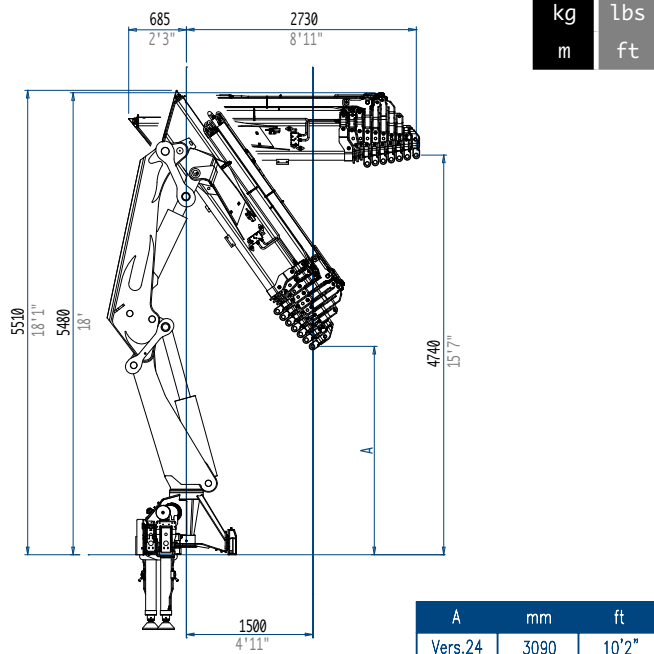

STANDARD CRANE

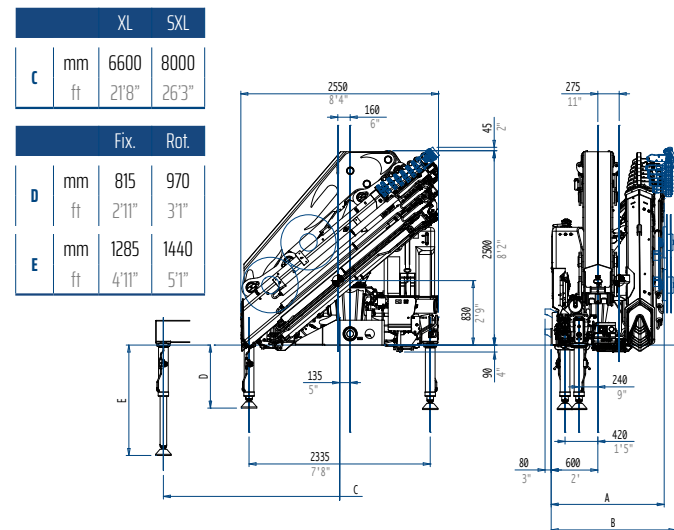

WITH JIB

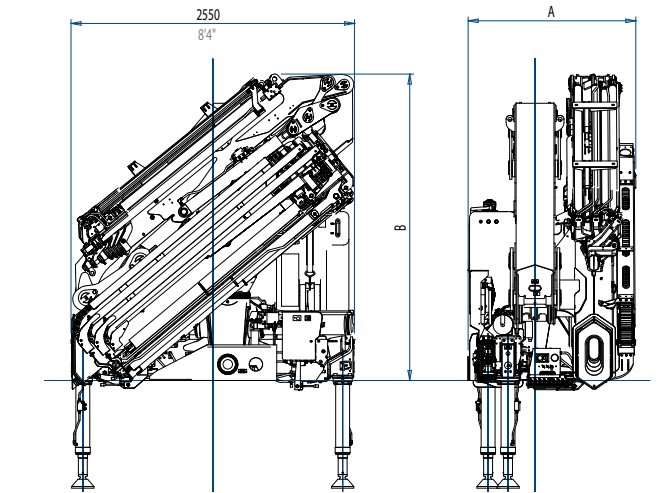

CRANE WITH JIB	47524 SP+J1414.20	47525 SP+J1215.20	47526 SP+J1214.20	47526 SP+J1216.20	47527 SP+J815.20	47528 SP+J614.20
A	mm	1510	1510	1510	1510	1510
	ft	4'11"	4'11"	4'11"	4'11"	4'11"
A	mm	1645	1635	1635	1635	1585
	ft	5'5"	5'4"	5'4"	5'4"	5'2"
B	mm	2770	2770	2765	2765	2725
	ft	9'1"	9'1"	9'1"	9'1"	8'11"

STANDARD CRANES	47524 SP	47525 SP	47526 SP	47527 SP	47528 SP	47529 SP
A	mm	1330	1330	1420	1450	1450
	ft	4'4"	4'4"	4'8"	4'9"	4'9"
B	mm	1565	1565	1565	1580	1580
	ft	5'2"	5'2"	5'2"	5'2"	5'3"

QUALITÀ AI LIVELLI PIÙ ALTI DI SEMPRE

THE HIGHEST QUALITY LEVEL
EL NIVEL DE MÁS ALTA CALIDAD
LE PLUS HAUT NIVEAU DE QUALITÉ

57.5 SP - GOLD

ELEVATE PERFORMANCE,
MASSIMA EFFICIENZA

HIGH PERFORMANCE & MAXIMUM EFFICIENCY
ALTO RENDIMENTO, MÁXIMA EFICIENCIA
HAUTE PERFORMANCE, EFFICACITÉ MAXIMALE





IT

LA GRU IN BREVE

MAX MOMENTO DI SOLLEVAMENTO:
fino a 53,4 tm

MAX SBRACCIO ORIZZONTALE:
fino a 23,40 m (fino a 32,35 m con jib)

MAX SBRACCIO VERTICALE:
fino a 27,35 m (fino a 36,20 m con jib)

INGOMBRO GRU SUL CASSONE:
l 2550 mm, l 1460 mm, h 2500 mm
(con 9 sfili)

DOTAZIONE ELETTRONICA:
PM Power Tronic Advance Plus & Smart
Radio comando multifunzione con display
MCS per comando stabilizzatori
Stability Power System 5 Plus

DOTAZIONE IDRAULICA:
Distributore idraulico
proporzionale compensato

CARATTERISTICHE:
versione SP con doppia biella
e sistema Smart Plus;
rotazione 385° a cremagliera e pignone;
configurazioni macchina base
fino a 9 sfili idraulici;
configurazioni con antenne anche su 8 sfili.

EN

CRANE OVERVIEW

MAX LIFTING MOMENT
up to 53,4 tm

MAX HORIZONTAL OUTREACH
up to 23,40 m (up to 32,35 m with jib)

MAX VERTICAL OUTREACH:
up to 27,35 m (up to 36,20 m with jib)

DIMENSIONS:
l 2550 mm, l 1460 mm, h 2500 mm
(with 9 extensions)

ELECTRONIC EQUIPMENT:
PM Power Tronic Advance Plus & Smart
Multifunction radio remote control with display
MCS system for outriggers control
Stability Power System 5 Plus

HYDRAULIC EQUIPMENT:
Control valve
block compensated

FEATURES:
SP version with double link
and Smart Plus System;
385° rotation with rack and pinion;
Standard crane up to 9
hydraulic extensions;
Version with Jib also on 8 extensions.

ES

INFORMACIÓN GENERAL

MOMENTO DE ELEVACIÓN MÁXIMA:
hasta 53,4 tm

ALCANCE HORIZONTAL MÁXIMO:
hasta 23,40 m (hasta 32,35 m con jib)

ALCANCE VERTICAL MÁXIMO:
hasta 27,35 m (hasta 36,20 m con jib)

DIMENSIONES:
l 2550 mm, l 1460 mm, h 2500 mm
(9 extensiones)

DOTACIÓN ELECTRÓNICA:
PM Power Tronic Advance Plus & Smart
Radiomando multifunción con display
Sistema MCS para control de los
brazos estabilizadores
Stability Power System 5 Plus

DOTACIÓN HIDRÁULICA:
Distribuidor hidráulico
proporcional compensado

CARACTERÍSTICAS:
Versión SP con doble biela
y sistema Smart Plus
rotación 385° con cremallera y piñón;
Grúas hasta 9 extensiones
hidráulicas;
Versión con jib también en 8 extensiones.

FR

LA GRUE EN UN MOT

MOMENT DE LEVAGE MAXI:
jusqu'à 53,4 tm

ALLONGEMENT HORIZONTAL MAXI:
jusqu'à 23,40 m (jusqu'à 32,35 m avec jib)

ALLONGEMENT VERTICAL MAXI:
jusqu'à 27,35 m (jusqu'à 36,20 m avec jib)

DIMENSIONS:
l 2550 mm, l 1460 mm, h 2500 mm
(9 extensions)

ÉQUIPEMENT ÉLECTRONIQUE:
PM Power Tronic Advance Plus & Smart
Radio commande multifonctions avec display
Système MCS pour le contrôle de
les bras stabilisateurs
Stability Power System 5 Plus

ÉQUIPEMENT HYDRAULIQUE:
Distributeur hydraulique
proportionnel compensé

CARACTÉRISTIQUES:
Version SP avec double bielles
et système Smart Plus;
Rotation 385° avec crémaillère et pignon;
Grue standard jusqu'à 9 extensions hydrauliques;
Configurations avec jibs également sur 8
extensions.



INSUPERABILE PRECISIONE E SICUREZZA

UNPARALLELED PRECISION AND SAFETY
PRECISIÓN Y SEGURIDAD SIN IGUAL
PRECISION ET SÉCURITÉ INCOMPARABLE

PERFETTE DOTAZIONI PER ELEVATE PERFORMANCE

ACCURATE TOOLS FOR HIGH PERFORMANCE - EQUIPO PERFECTO PARA ALTO RENDIMIENTO
EQUIPEMENT PARFAIT POUR UNE HAUTE PERFORMANCE

57.5 SP

PERFETTE DOTAZIONI PER ELEVATE PERFORMANCE

ACCURATE TOOLS FOR HIGH PERFORMANCE - EQUIPO PERFECTO PARA ALTO RENDIMIENTO
EQUIPEMENT PARFAIT POUR UNE HAUTE PERFORMANCE

57.5 SP



DI SERIE	STANDARD	ESTÁNDAR	STANDARD
Base Pignone e Cremagliera	Rack and Pinion	Cremallera y Piñón	Crémaillère et Pignon
Doppie bielle	Double links	Doble Bielas	Double Bielles
PM Power Tronic Advance Plus & Smart	PM Power Tronic Advance Plus & Smart	PM Power Tronic Advance Plus & Smart	PM Power Tronic Advance Plus & Smart
Radiocomando Multifunzione con display	Multifunction radio remote control with display	Radiomando multifunción con display	Radio commande multifonctions avec display
Distributore idraulico proporzionale compensato	Control valve block compensated	Distribuidor hidráulico proporcional compensado	Distributeur hydraulique proportionnel compensé
Valvola rigenerativa sui bracci sfilo	Regenerative valve on extension booms	Válvula regenerativa en brazos de extensión	Soupape régénératif sur les bras d'extension
Valvole VRBC sul braccio principale e secondario (con controllo in bassa pressione)	VRBC valve on main and secondary boom (with low pressure control)	Válvula VRBC en brazo principal y secundario (con control en baja presión)	Soupape VRBC sur le bras principal et secondaire (avec contrôle en basse pression)
Stabilizzatori XL 6600 mm	XL stabilizers 6600 mm	Brazos estabilizadores XL 6600 mm	Bras stabilisateur XL 6600 mm
Martinetti Stabilizzatori Fissi	Hydraulic fixed stabilizers	Cilindros estabilizadores hidráulicos fijo	Vérins stabilisateurs hydrauliques fixes
Controllo manuale per stabilizzatori (predisposizione anche per traverse idrauliche)	Manual control for stabilizers (prepared also for supplementary stab.)	Control manual para estabilizadores (preinstalación disponible para estabilizadores hidráulicos)	Contrôle manuel des stabilisateurs (incluant stabilisateurs suppl.)
Filtro Alta Pressione	High pressure filter	Filtro de alta presión	Filtre haute pression
Scambiatore di calore (con bypass)	Oil cooler high pressure (with bypass)	Enfriador de aceite (con bypass)	Refroidisseur d'huile (avec bypass)

OPTIONAL	OPTIONAL	OPCIONAL	OPTIONNEL
Stability Power System Type 3* - 4 - 4Plus - 5 -5Plus (*standard per CE)	Stability Power System Type 3* - 4- 4Plus - 5 -5Plus (*standard for CE)	Stability Power System Type 3* - 4- 4Plus - 5 -5Plus (*standard para CE)	Stability Power System Type 3* - 4- 4Plus - 5 -5Plus (*standard pour CE)
Antenne (I8, I14)	JIBS (I8, I14)	JIBS (I8, I14)	JIBS (I8, I14)
Attivazioni supplementari con avvolgitubo	Supplementary activation with hose reels	Activación suplementaria con enrolladores	Activation supplémentaire avec enrouler
Attivazioni supplementari con canaline* (*solo per le versioni .25/26 per antenna)	Supplementary activation with hose racks* (*only for .25/26 version for jib)	Activación suplementaria con bandejas* (*solo para las versiones .25/26 para jibs)	Activation supplémentaire avec gouttières* (*seulement pour les versions .25/26 pour jibs)
Verricello idraulico 2.4 ton (anche in combinazione con antenna)	2.4 ton winch (also in combination with jib)	Cabresante 2.4 ton (también en combinación con jib)	Treuil 2.4 ton (également en combinaison avec le jib)
Verricello idraulico 3.8 ton (su configurazioni senza antenna)	3.8 ton winch (without jib)	Cabresante 2.4 ton (sin jib)	Treuil 2.4 ton (sans jib)
Stabilizzatori XXL 8000 mm	XXL stabilizers 8000 mm	Brazos estabilizadores XXL 8000 mm	Bras stabilisateur XXL 8000 mm
Martinetti stabilizzatori rotanti idraulici (180°)	Tilting stabilizer cylinders (180°)	Cilindros estabilizadores giratorios (180°)	Vérins stabilisateurs pivotant (180°)
Controllo radio per stabilizzatori	Remote controlled stabilizers	RADIO CONTROL PARA ESTABILIZADORES	Stabilisateurs contrôlés par radiocommande
Serbatoio olio sulla gru	Crane oil tank	Tanque de aceite en la grúa	Réservoir d'huile sur la grue
Serbatoio olio sul telaio	Chassis oil tank	Tanque de aceite del chasis	Réservoir d'huile sur le châssis
Faro di lavoro (gru e/o jib)	Work Lamp (crane and/or jib)	Luces de trabajo (grúa y/o jib)	Phare de travail (grue et/ou jib)



INCREMENTO DELLA PRODUTTIVITÀ, RISPARMIO DI TEMPO

INCREASED PRODUCTIVITY, TIME SAVING
INCREMENTO DE LA **PRODUCTIVIDAD**, AHORRO DE TIEMPO
PRODUCTIVITE AUGMENTEE, GAIN DE TEMPS

57524 SP

kg lbs
m ft

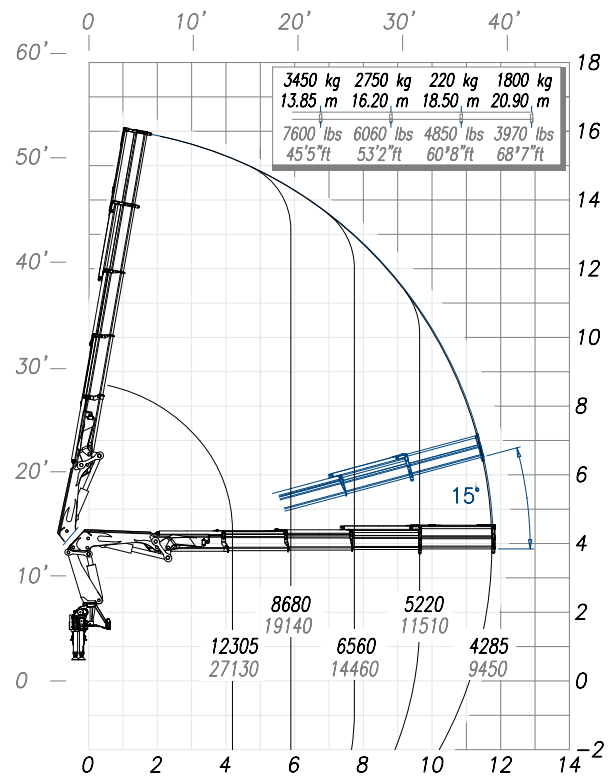

57525 SP

kg lbs
m ft

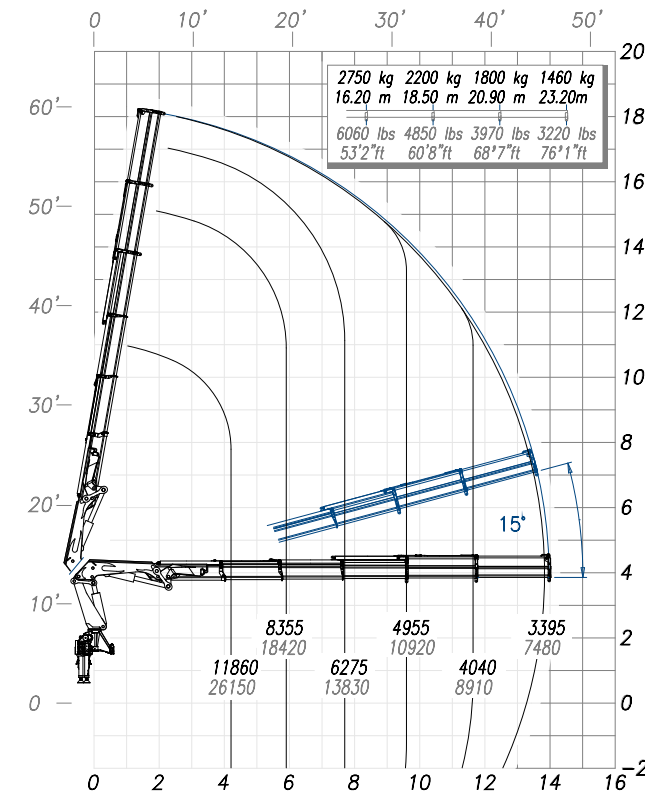

57528 SP

kg lbs
m ft

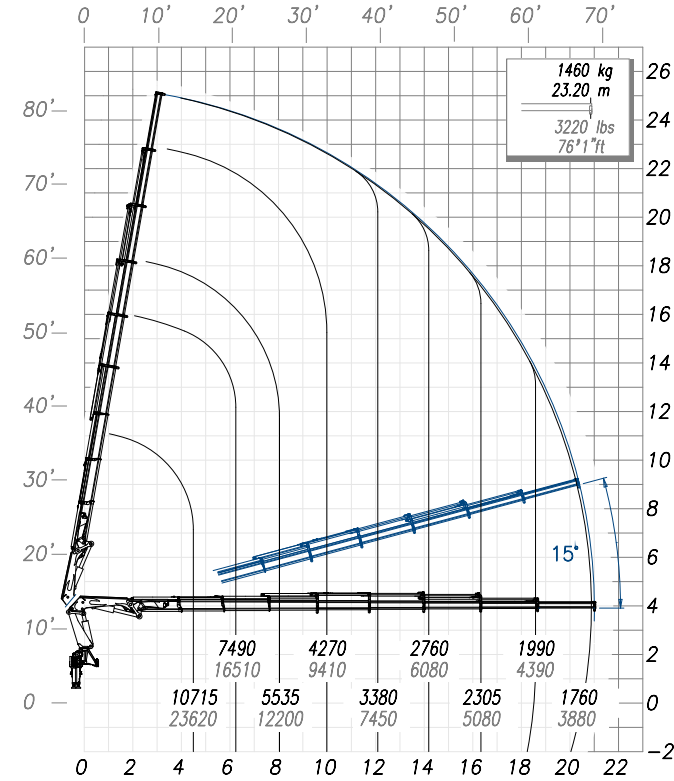

57529 SP

kg lbs
m ft

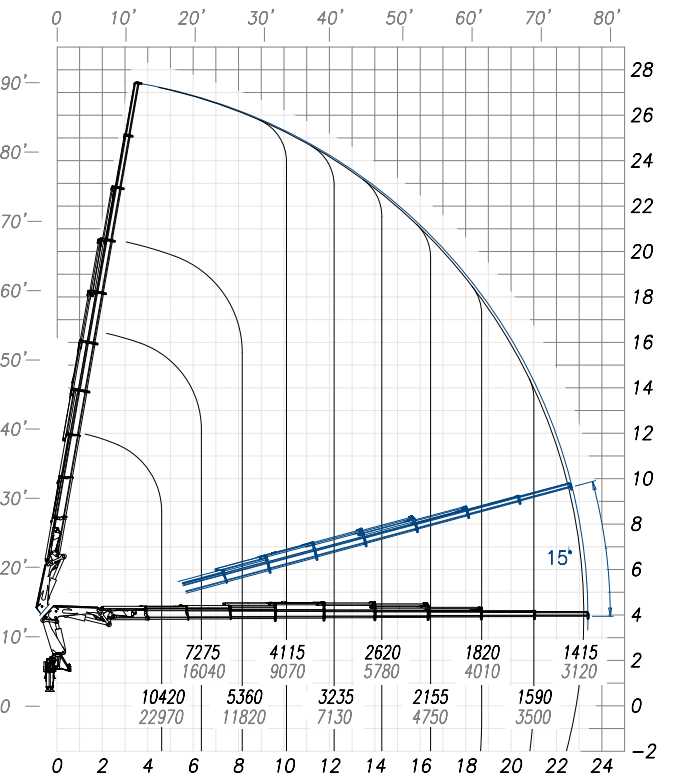

57526 SP

kg lbs
m ft

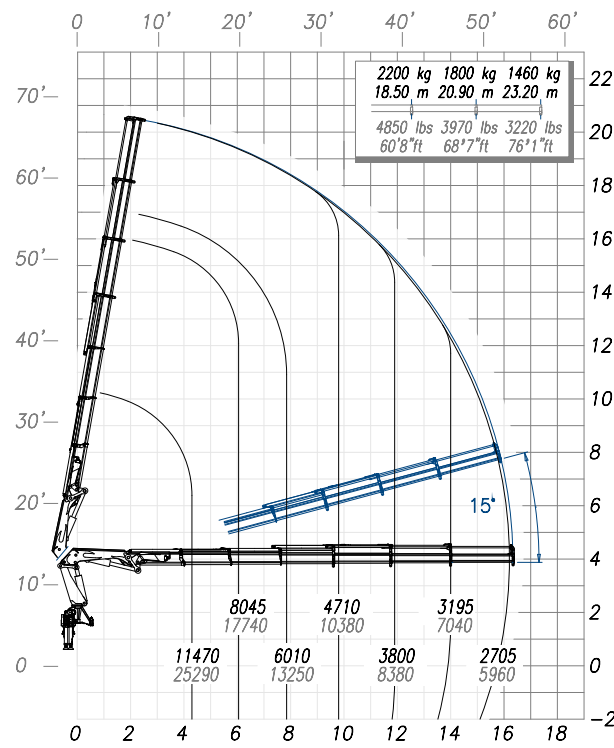

57527 SP

kg lbs
m ft

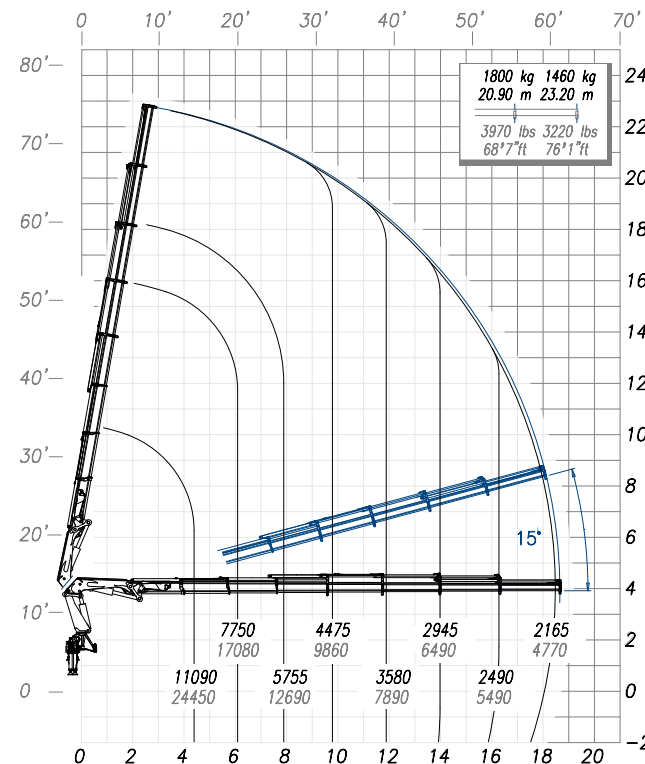

57524 SP + J1414.20

kg lbs
m ft

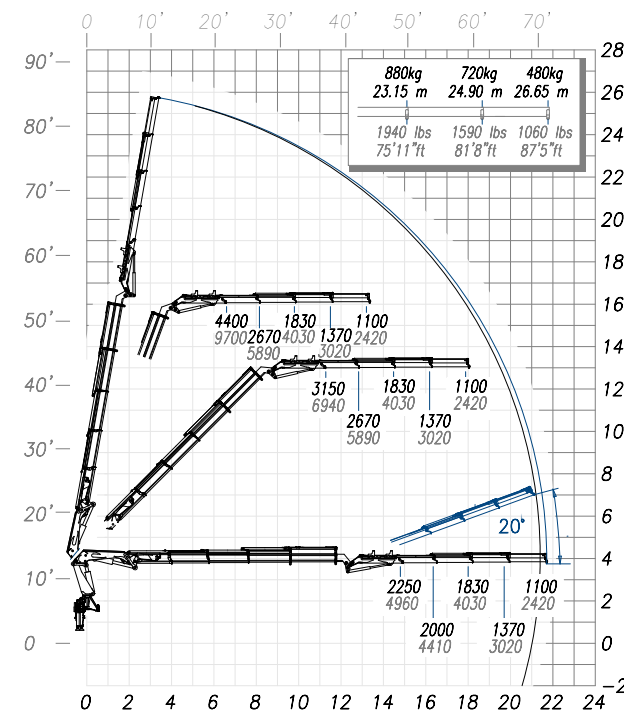

57525 SP + J1415.20

kg lbs
m ft

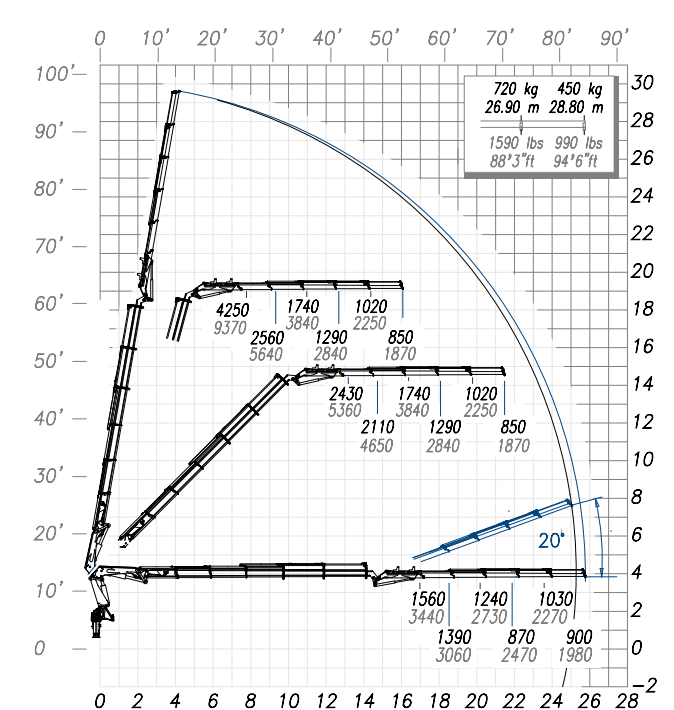

57526 SP + J1414.20

kg lbs
m ft

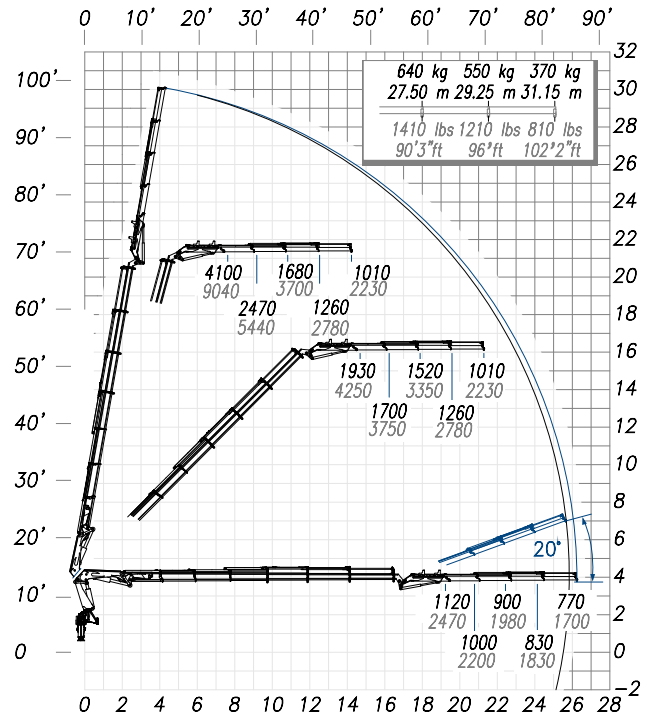

57526 SP + J1416.20

kg lbs
m ft

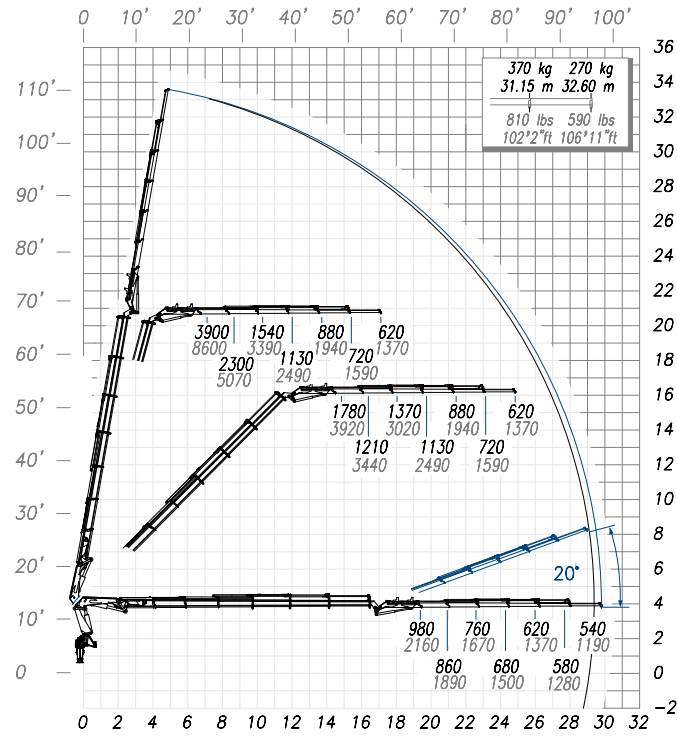

57527 SP + J815.20

kg lbs
m ft

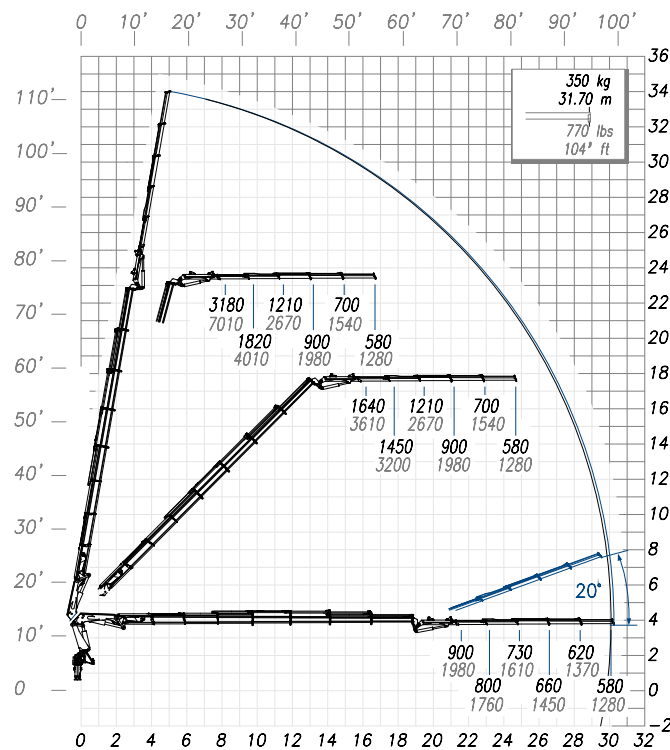

57528 SP + J815.20

kg lbs
m ft

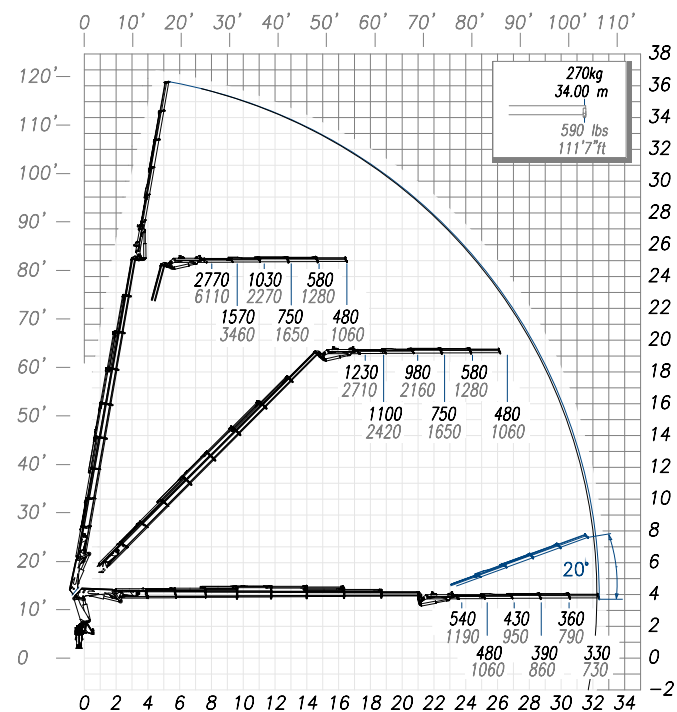

57.5 SP

	57524 SP + J1414.20	57525 SP + J1415.20	57526 SP + J1414.20	57526 SP + J1416.20	57527 SP + J815.20	57528 SP + J815.20							
Momento di sollev.max Max. lifting moment Momento de elevación máx Moment de levage max.	t m	51,1	49,8	49,3	48,8	48,2	47,9	----	----	----	----	----	----

Sbraccio oleodinamico | Max. hydraulic reach | Extensión hidráulicae | Allongement hydraulique

		57524 SP + J1414.20	57525 SP + J1415.20	57526 SP + J1414.20	57526 SP + J1416.20	57527 SP + J815.20	57528 SP + J815.20						
Orizzontale Horizontal Horizontal Horizontal	m	11,75	14,00	16,35	18,70	21,05	23,40	21,70	25,60	26,10	29,65	30,10	32,35
Verticale Vertical Vertical Vertical	m	16,35	18,45	20,70	22,90	25,15	27,35	25,70	29,60	30,05	33,55	34,00	36,20

Sbraccio con prolunghe | Max. reach with manual extensions | Extensión con extensiones manuales | Allongement avec rallonges manuelles

		57524 SP + J1414.20	57525 SP + J1415.20	57526 SP + J1414.20	57526 SP + J1416.20	57527 SP + J815.20	57528 SP + J815.20						
Orizzontale Horizontal Horizontal Horizontal	m	21,05	23,40	23,40	23,40	23,40	----	26,90	29,05	31,30	32,70	31,80	34,10
Verticale Vertical Vertical Vertical	m	25,15	27,35	27,35	27,35	27,35	----	30,80	32,95	35,20	36,55	35,65	37,90

Impianto oleodinamico | Hydraulic system | Sistema hidráulico | Circuit hydraulique

Portata raccomandata Max.oil flow Caudal recomendado Débit recommandé	l/min	80 ÷ 100	80 ÷ 100	80 ÷ 100	80 ÷ 100	80 ÷ 100	80 ÷ 100	80 ÷ 100	80 ÷ 100	80 ÷ 100	80 ÷ 100	80 ÷ 100	80 ÷ 100
Pressione massima Max. pressure Presión máxima Pression max.	MPa	33,5	33,5	33,5	33,5	33,5	33,5	33,5	33,5	33,5	33,5	33,5	33,5
Capacità serbatoio olio Tank capacity Capacidad depósito aceite Capacité réservoir huile	l	200	200	200	200	200	200	200	200	200	200	200	200

Gruppo rotazione | Slewing system | Grupo rotación | Rotation

Angolo di rotazione Slewing angle Angulo rotación Angle de rotation	°	385°	385°	385°	385°	385°	385°	385°	385°	385°	385°	385°	385°
Coppia di rotazione Slewing moment Par rotación Couple de rotation	kN m	62,0	62,0	62,0	62,0	62,0	62,0	62,0	62,0	62,0	62,0	62,0	62,0
Pendenza max di lavoro Max. working heel (*) Devers max de travail Devers max de travail	% (°)	8,7(5)	8,7(5)	8,7(5)	8,7(5)	8,7(5)	8,7(5)	0(0)	0(0)	0(0)	0(0)	0(0)	0(0)

Peso della gru | Crane Weight | Peso de la grúa | Poids de la grue

		57524 SP + J1414.20	57525 SP + J1415.20	57526 SP + J1414.20	57526 SP + J1416.20	57527 SP + J815.20	57528 SP + J815.20						
Peso della gru standard senza serbatoio olio Standard crane weight with non full tank Peso de la grúa estándar sin depósito aceite Poids de la grue STD sans réservoirs huile	kg	5105	5340	5565	5764	5945	6100	6245	6540	6705	6850	6585	6755

IT | I pesi si riferiscono a macchina standard, con bracci stab. Std, martinetti stab. Std, senza olio nel serbatoio
 EN | Standard crane weight, with standard stab., standard stabilizers cylinders, empty oil tank
 ES | Peso de la grúa estándar, con estabilizadores estándar, Cilindros estabilizadores estándar, tanque de aceite vacío
 FR | Poids de la grue standard, avec stabilisateurs standard, vérins stabilisateurs standard, réservoir d'huile non garni

Altre versioni disponibili | Other Available Configurations | Autres Configurations Disponibles | Otras Configuraciones Disponibles

57522 SP; 57523 SP; 57524 SP + J1415; 57524 SP + J1416; 57525 SP + J1414.20; 57525 SP + J1416.20; 57526 SP + J1415.20; 57526 SP + J1416.20; 57527 SP + J813.20; 57527 SP + J814.20; 57528 SP + J813.20; 57528 SP + J814.20

POSIZIONI DI LAVORO E INGOMBRI

WORKING POSITIONS AND DIMENSIONS - POSICIÓN DE TRABAJO Y DIMENSIONES
POSITIONS DE TRAVAIL ET DIMENSIONS

57.5 SP

57.5 SP

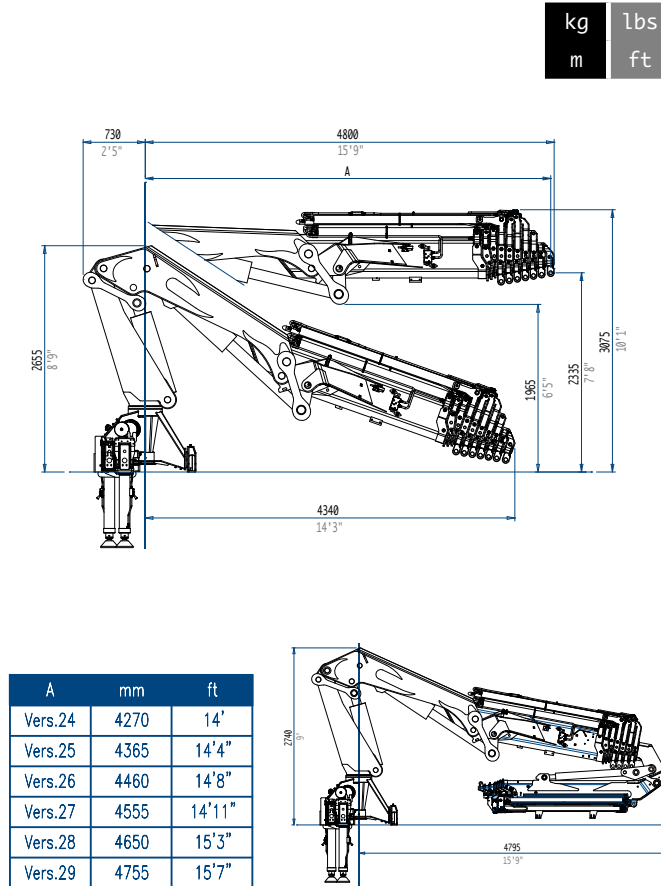
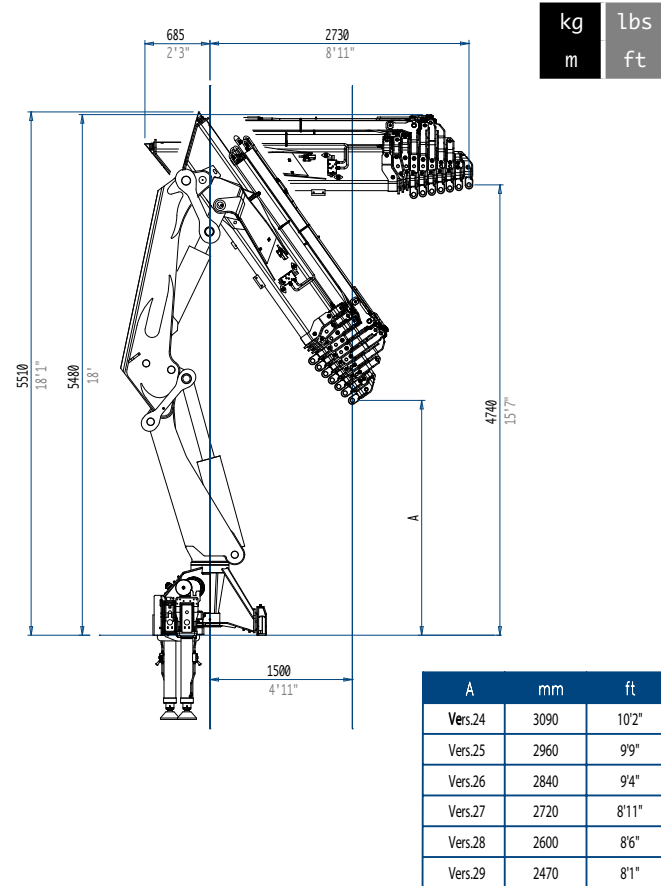

STANDARD CRANE

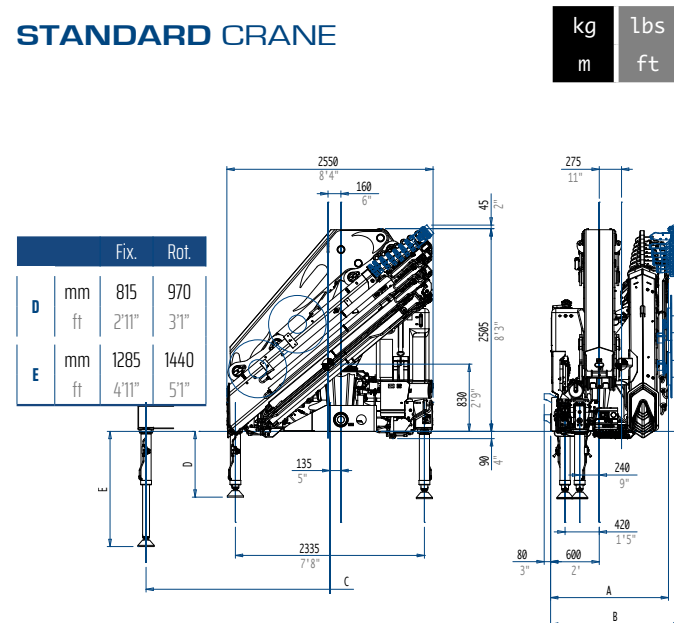

WITH JIB

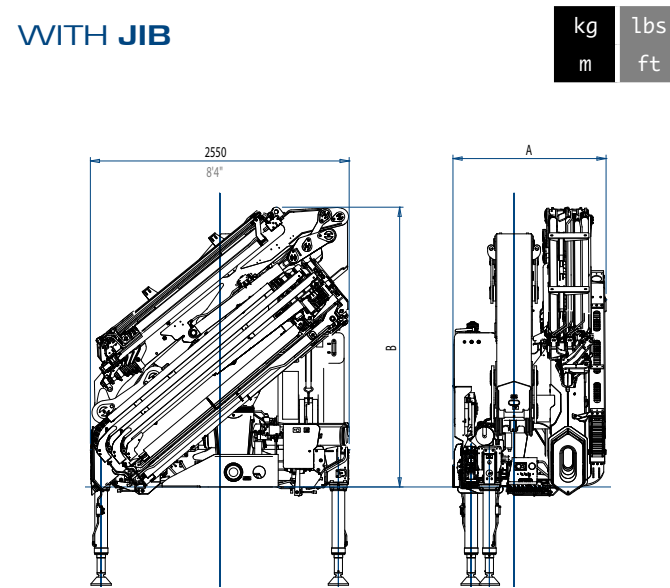

CRANE WITH JIB	57524 SP+J1414.20	57525 SP+J1415.20	57526 SP+J1414.20	57526 SP+J1416.20	57527 SP+J815.20	57528 SP+J815.20
A	mm	1520	1520	1520	1520
ft	5'	5'	5'	5'
A	mm	1655	1645	1645	1645	1595
ft	5'5"	5'5"	5'5"	5'5"	5'3"	5'3"
B	mm	2770	2770	2765	2765	2725
ft	9'1"	9'1"	9'1"	9'1"	8'11"	9'

STANDARD CRANES	57524 SP	57525 SP	57526 SP	57527 SP	57528 SP	57529 SP
A	mm	1340	1340	1430	1460	1460
ft	4'5"	4'5"	4'8"	4'9"	4'9"	4'9"
B	mm	1575	1575	1575	1595	1590
ft	5'2"	5'2"	5'2"	5'3"	5'3"	5'4"

TECNOLOGIA ED ELETTRONICA ALL'AVANGUARDIA, PER UN'ELEVATA ESPERIENZA D'UTILIZZO

CUTTING EDGE **TECHNOLOGY** AND **ELECTRONICS** FOR THE BEST CUSTOMER EXPERIENCE
TECNOLOGIA ELETTRONICA INNOVADORA PARA LA MEJOR EXPERIENCIA PARA EL CLIENTE
TECHNOLOGIE ET ÉLECTRONIQUE D' AVANT-GARDE POUR UNE UTILISATION AU TOP

**PM POWER
TRONIC ADVANCE
SMART & PLUS****IT****PM POWER TRONIC ADVANCE SMART & PLUS****Estrema precisione e sicurezza; elevate performance, sempre**

Elevate performance, estrema precisione e sicurezza sono garantite dalla nuova generazione di Power Tronic. Prestazioni di controllo e funzionalità elevatissime grazie alla potenza di calcolo della tecnologia "Dual Micro-Processor" a 16 bit ed al sistema operativo CoDeSys V3. In tempi brevissimi vengono restituite le informazioni sull'operatività della gru che può così essere utilizzata sempre al massimo delle sue performance, in termini di capacità di carico e velocità operativa. Oltre alle funzioni base come LLD (limitatore di Momento), è in grado di gestire numerosissime funzioni avanzate tra le quali il G-VRP (controllo della geometria delle articolazioni, per garantire movimenti sicuri e precisi in qualunque condizione operativa); Smart AM (Attivazioni Multiple automatiche); Smart Winch (avanzamento automatico della fune); VCP (Virtual Cabin Protection)

Incremento automatico della potenza di sollevamento grazie al sistema Smart Plus

Il sistema Smart Plus ottimizza la velocità operativa della gru in funzione dell'effettiva potenza di sollevamento richiesta. Questo si traduce in un incremento completamente automatico della potenza della gru.

ES**PM POWER TRONIC ADVANCE PLUS & SMART****Extrema precisión y seguridad; alto rendimiento, siempre**

La nueva generación de Power Tronic garantiza un alto rendimiento así como una extrema precisión y seguridad. Prestaciones de control y funciones avanzadas gracias a la potencia de cálculo de la tecnología «Dual Micro-Processor» de 16 bit y al sistema operativo CoDeSys V3. El operador recibe la información sobre la operatividad de la grúa en un tiempo sumamente breve; esto permite utilizar la grúa siempre al máximo rendimiento en términos de capacidad de carga y velocidad operativa. Además de las funciones de base como la LLD (limitador de momento), puede gestionar otras muchas funciones avanzadas como el G-VRP (control de la geometría de las articulaciones, que garantiza movimientos seguros y precisos en cualquier condición operativa); Smart AM (Activaciones múltiples automáticas); Smart Winch (avance automático del cable) o VCP (Virtual Cabin Protection).

Aumento automático de la potencia de elevación gracias al sistema Smart Plus

El sistema Smart Plus optimiza la velocidad operativa de la grúa en función de la efectiva potencia de elevación solicitada. Esto se traduce en un aumento completamente automático de la potencia de la grúa.

EN**PM POWER TRONIC ADVANCE PLUS & SMART****Extreme precision and safety; high performance, always**

High performance, extreme precision and safety are guaranteed by the new generation of Power Tronic. Top control and functionality performance thanks to the computing power of the 16-bit "Dual Micro-Processor" technology and of the CoDeSys V3 operating system. Information concerning the crane's operation is returned very swiftly so that it may always be used at its maximum performance in terms of load capacity and operating speed. In addition to the basic functions such as the LLD (lifting moment limiting device), it is able to handle many advanced features including G-VRP (joint geometry control to ensure secure and precise movements in any operating condition); Smart AM (Automatic Multiple Activation); Smart Winch (automatic rope feed); VCP (Virtual Cabin Protection)

Automatic lifting power increase thanks to the Smart Plus system

The Smart Plus system optimises the crane's operating speed according to the actual lifting power required.

This results in a fully automatic increase in the power of the crane.

FR**PM POWER TRONIC ADVANCE PLUS & SMART****Extrême précision et sécurité maximale; performances élevées, en toutes circonstances**

La nouvelle génération de Power Tronic garantit des performances élevées, une extrême précision et une sécurité maximale. Capacité de contrôle et fonctionnalités de très haut niveau grâce à la puissance de calcul de la technologie « Dual Micro-Processor » à 16 bits et au système d'exploitation CoDeSys V3. Les données de fonctionnement de la grue sont renvoyées presque instantanément, ce qui permet de toujours utiliser l'engin au maximum de ses performances en termes de capacité de charge et de vitesse d'actionnement. En plus des fonctions de base telles que LLD (limiteur de moment), il peut gérer de nombreuses fonctions avancées telles que G-VRP (contrôle de la géométrie des articulations, pour assurer des mouvements sûrs et précis dans toutes les conditions de fonctionnement); Smart AM (activations multiples automatiques); Smart Winch (avancement automatique de l'élingue); VCP (Virtual Cabin Protection)

Augmentation automatique de la puissance de levage grâce au système Smart Plus

Le système Smart Plus optimise la vitesse de la grue en fonction de la puissance effective de levage requise. Il en résulte une augmentation entièrement automatique de la puissance de la grue.

**RADIO COMANDO
MULTIFUNZIONE
CON DISPLAY****MULTIFUNCTION RADIO REMOTE CONTROL WITH DISPLAY****IT****RADIO COMANDO MULTIFUNZIONE CON DISPLAY****Completa interattività con l'operatore**

Con una grafica avanzata e nuove funzionalità del display, il radio comando multifunzione è facile da utilizzare e permette una completa interattività con l'operatore. Le informazioni sullo stato della gru vengono mostrate in tempo reale ed in maniera automatica, grazie alla completa integrazione con il Sistema Power Tronic. Un Tasto di navigazione consente di accedere ai vari menu del display e mediante tasti di scelta rapida si accede alle principali funzioni. Il Sistema di trasmissione Frequency Jumping permette di operare con la massima sicurezza e con elevatissima immunità dalle interferenze di altri dispositivi.

ES**RADIO CONTROL MULTIFUNCIÓN CON PANTALLA****Completa interactividad con el operador**

Con pantalla gráfica avanzada y nuevas funciones, el radio control multifunción es fácil de utilizar y permite una completa interacción con el operador. La información sobre el estado de la grúa se muestra en tiempo real de manera automática, gracias a la total integración con el sistema Power Tronic. Con una tecla de navegación se accede a los distintos menús de la pantalla, mientras que con las teclas de selección rápida se accede a las principales funciones. El sistema de transmisión «Frequency Jumping» permite operar con la máxima seguridad y con un altísimo aislamiento de las interferencias de otros dispositivos.

EN**MULTIFUNCTION RADIO REMOTE CONTROL WITH DISPLAY****Complete interactivity with the operator**

Thanks to its advanced graphics and new display features, the multifunction radio remote control is easy to use and allows full interactivity with the operator. The crane status information is displayed in real time and automatically, thanks to the full integration with the Power Tronic System. A navigation button allows accessing the various menus on the display and by means of shortcuts you can access all the main functions. The Frequency Jumping Transmission System allows you to operate with maximum safety and with very high interference immunity from other devices.

FR**RADIOCOMMANDE MULTIFONCTION AVEC AFFICHEUR****Interactivité totale avec l'opérateur**

Grâce au graphisme avancé et aux nouvelles fonctionnalités de l'afficheur, la radiocommande multifonction est facile à utiliser et permet une totale interactivité avec l'opérateur. Les données de fonctionnement de la grue sont affichées automatiquement et en temps réel, grâce à la complète intégration avec le système Power Tronic. Une touche de navigation permet de s'orienter dans les différents menus et des touches de raccourci donnent accès aux principales fonctions. Le système de transmission de données « Frequency Jumping » permet de travailler avec un maximum de sécurité et une très grande immunité contre les interférences d'autres appareils.

PERFORMANCE ED AFFIDABILITÀ AD ELEVATI LIVELLI

BEST IN CLASS PERFORMANCE AND RELIABILITY - EL MEJOR RENDIMIENTO Y FIABILIDAD EN SU CATEGORÍA
MEILLEURE PERFORMANCE DANS SA CATEGORIE, ET FIABILITE

PM GROUP

PM GROUP

PM STABILITY POWER SYSTEM

SISTEMA DI STABILIZZAZIONE

STABILISATION SYSTEM WITH DISPLAY

IT

PM STABILITY POWER SYSTEM

Massime performance in tutta l'area di lavoro, anche con stabilizzazioni parziali

Il controllo di stabilità del veicolo garantisce maggiori prestazioni alla gru, anche con stabilizzazioni parziali. Per le versioni CE, sono previsti come standard il tipo 5 e 5 PLUS. Il tipo 5 è in modalità full-proportional (controllo progressivo della capacità di sollevamento). L'Interlock 5 PLUS integra alle funzioni base il monitoraggio attivo della Stabilità del Veicolo. Il Controllo di Stabilità può essere esteso anche nel caso di integrazione di Stabilizzatori Frontali e Controllo Attivo di Zavorre.

ES

SISTEMA DE CONTROL DE LA ESTABILIDAD – PM STABILITY POWER SYSTEM

Rendimiento máximo en toda el área de trabajo, incluso con estabilizaciones parciales

El control de la estabilidad del vehículo garantiza un rendimiento superior de la grúa incluso con estabilizaciones parciales. Para las versiones CE están previstos de serie el tipo 5 y 5 PLUS. El tipo 5 es en modo full-proportional (control progresivo de la capacidad de elevación). El Interlock 5 PLUS suma a las funciones de base la monitorización activa de la estabilidad del vehículo. El control de la estabilidad también se puede ampliar con estabilizadores frontales y con el control activo de lastres.

EN

STABILITY CONTROL SYSTEM - PM STABILITY POWER SYSTEM

High performance throughout the work area, even with partially extended outriggers

The vehicle stability control provides greater performance to the crane, even with partially extended outriggers. For CE versions, type 5 and 5 PLUS are standard. Type 5 is in full-proportional mode (progressive lifting capacity control). The Interlock 5 PLUS integrates the basic functions with an active monitoring of the Vehicle Stability. The Stability Control can be extended even when the Front Outriggers and the Ballast Active Control have been integrated.

FR

SYSTÈME DE CONTRÔLE DE STABILITÉ – PM STABILITY POWER SYSTEM

Performances maximales dans toute la plage de travail, même avec stabilisations partielles

Le contrôle de stabilité du véhicule garantit de meilleures performances à la grue, même avec stabilisations partielles. Pour les versions CE, les types 5 et 5 PLUS sont prévus de série. Le type 5 est en mode full-proportional (contrôle progressif de la capacité de levage). L'Interlock 5 PLUS ajoute aux fonctions de base le contrôle actif de la stabilité du véhicule. Le contrôle de stabilité peut être étendu même en cas d'intégration de stabilisateurs frontaux et de contrôle actif de ballast.

IT

SISTEMA DI STABILIZZAZIONE

Elevato livello di sicurezza e facilità di utilizzo

Bracci Stabilizzatori

Bracci Stabilizzatori ad estensione idraulica in versione XL di serie. Il comando degli Stabilizzatori è disponibile in due versioni manuali, Single o Dual Mode, ed in versione Radio (MCS); questo consente massima sicurezza e flessibilità sul Controllo.

Martinetti stabilizzatori

I Martinetti Stabilizzatori sono disponibili in versione fissa o rotante idraulica. Possono essere convertiti dalla versione fissa alla versione girevole rapidamente, anche in fase di installazione, grazie allo speciale KIT, con un notevole risparmio di tempo per l'installatore e la possibilità di scelta, anche last minute, per il cliente finale. Un sistema di biellismo meccanico, preciso e compatto, garantisce una perfetta manovrabilità ed una lunga durata.

ES

SISTEMA DE ESTABILIZACIÓN

Elevato livello di sicurezza e facilità di utilizzo

Brazos estabilizadores

Brazos estabilizadores con extensión hidráulica en versión XL de serie. El mando de los estabilizadores está disponible en dos versiones manuales, Single o Dual Mode, y en versión Radio (MCS); esto permite la máxima seguridad y flexibilidad del control.

Cilindros estabilizadores hidráulicos

Los cilindros estabilizadores están disponibles en versión fija o giratoria hidráulica. Gracias al kit especial se puede pasar rápidamente de la versión fija a la versión giratoria, incluso en fase de instalación. Esto supone un gran ahorro de tiempo para el instalador y la posibilidad para el cliente de elegir la versión, incluso en el último minuto. Un sistema de varillaje mecánico, preciso y compacto, garantiza una maniobrabilidad perfecta y una larga duración.

EN

STABILISATION SYSTEM

High level of safety and ease to use

Outrigger Booms

Standard hydraulic outriggers boom in XL Version. The outrigger booms control is available in two manual versions, Single or Dual Mode, and in a Radio (MCS) version; this provides maximum safety and flexibility over the Control.

Hydraulic Stabilizer Cylinders

Hydraulic stabiliser cylinders are available in fixed or hydraulic tilting versions. They can be converted from the fixed to the tilting version quickly, even during installation, thanks to the special KIT, with a considerable time saving for the installer and giving to the end user the possibility of choosing, even last minute. A precise and compact mechanical linkage system ensures a perfect manoeuvrability and a long service life.

FR

SYSTÈME DE STABILISATION

Sécurité maximale et facilité d'utilisation

Bras stabilisateurs

Bras stabilisateurs avec extension hydraulique en version XL de série. La commande des stabilisateurs est disponible en deux versions manuelles, Single ou Dual Mode et en version Radio (MCS), ce qui assure un maximum de sécurité et de flexibilité sur le contrôle.

Vérins stabilisateurs

Les vérins stabilisateurs peuvent être fixes ou pivotants à commande hydraulique. À l'aide du kit spécial, il est possible de passer rapidement de la version fixe à la version pivotante, même pendant le montage, ce qui permet un gain de temps considérable pour l'installateur et la possibilité de choisir, même à la dernière minute, pour le client final. Un système mécanique à bielles, précis et compact, garantit une excellente maniabilité et une longue durée de vie.

PERFORMANCE ED AFFIDABILITÀ AD ELEVATI LIVELLI

BEST IN CLASS PERFORMANCE AND RELIABILITY - EL MEJOR RENDIMIENTO Y FIABILIDAD EN SU CATEGORÍA
MEILLEURE PERFORMANCE DANS SA CATEGORIE, ET FIABILITE

PM GROUP

PM GROUP



PATTINI DI SCORRIMENTO TOP QUALITY

TOP QUALITY SLIDING PADS



OIL COOLER

IT

PATTINI DI SCORRIMENTO TOP QUALITY

Elevato livello di affidabilità della gru e ridotta manutenzione

I Pattini di scorrimento sono realizzati con materiale altamente performante e basso coefficiente di attrito. Lo speciale design ed il sistema autolubrificante riducono notevolmente la necessità di manutenzione.

ES

PATINES DE DESLIZAMIENTO TOP QUALITY

Alto nivel de fiabilidad de la grúa y mantenimiento reducido

Los patines de deslizamiento están realizados con material de alto rendimiento y de bajo coeficiente de rozamiento. Su diseño especial y el sistema de autolubricación reducen considerablemente la necesidad de mantenimiento.

EN

TOP QUALITY SLIDING PADS

High level of crane reliability and reduced maintenance

The sliding pads are made of high performance material with a low friction coefficient. Their special design and the self-lubricating system greatly reduce the need for maintenance.

FR

PATINS DE GLISSEMENT TOP QUALITY

Grande fiabilité de la grue et entretien réduit

Les patins de glissement sont fabriqués dans un matériau haute performance à faible coefficient de frottement. La conception spéciale et le système autolubrifiant réduisent considérablement les besoins d'entretien.

IT

OIL COOLER

Più lungo ciclo di vita del circuito oleodinamico

Gli Scambiatori di Calore disponibili sulla gamma PM sono dotati di un sistema di controllo con tecnologia "inverter", in modo da ottimizzare lo scambio termico e ridurre il consumo energetico, garantendo la massima efficienza al circuito oleodinamico della gru.

ES

ENFRIADOR DE ACEITE

Ciclo de vida más largo del circuito oleodinámico

Los intercambiadores de calor disponibles en la gama PM disponen de un sistema de control con tecnología «inversor». Este sistema optimiza el intercambio térmico y reduce el consumo energético, para obtener la máxima eficiencia del circuito oleodinámico de la grúa.

EN

OIL COOLER

Longer life cycle of the hydraulic circuit

The available oil cooler in the PM range are equipped with an inverter technology control system in order to optimise thermal exchange and to reduce energy consumption, ensuring maximum efficiency in the crane's hydraulic circuit.

FR

REFROIDISSEUR D'HUILE

Plus longue durée de vie du circuit hydraulique

Les échangeurs de chaleur disponibles sur la gamme PM sont équipés d'un système de commande à « onduleur », afin d'optimiser l'échange thermique et de réduire la consommation d'énergie, garantissant ainsi une efficacité maximale du circuit hydraulique de la grue.

VERSIONE C

C VERSIONS

IT

VERSIONE C

Ottimizzazione del posizionamento dei carichi ingombranti a corto raggio, anche sotto colonna

Versione di gru con un braccio secondario più corto, che consente una maggiore altezza di sollevamento sottogancio. Con tali versioni sono agevolate le movimentazioni ingombranti e gravose a corto raggio e si ottimizzano anche le posizioni di carico sotto colonna.

ES

VERSIONES C

Optimización del posicionamiento de las cargas voluminosas a corto radio, también bajo columna

Versión de grúa con un brazo secundario más corto que permite una mayor altura de elevación bajo el gancho. Con estas versiones se facilita el desplazamiento de cargas voluminosas y pesadas a corto radio y se optimizan las posiciones de la carga bajo columna.

EN

C VERSIONS

Short-range heavy bulky load positioning optimisation, even right below the column

Crane version with a shorter boom, which allows higher under-hook lifting. These versions make it possible to handle heavy bulky loads at short-range and to optimise the loading positions close to the column.

FR

VERSIONS C

Optimisation du positionnement des charges encombrantes à courte portée, même sous colonne

Version de grue avec flèche secondaire plus courte, qui permet d'augmenter la hauteur de levage sous crochet. Ces versions facilitent la manipulation de charges encombrantes et lourdes à courte portée et optimisent également les positions de charge sous colonne.

SISTEMA SOFT STOP SUI FINE CORSA

SOFT STOP SYSTEM ON END STOPS

IT

SISTEMA SOFT STOP SUI FINE CORSA

Maggiore efficienza e durata della gru

Arresto soft sui finecorsa, per un uso della gru senza blocchi operativi. Questo si traduce in un minore stress strutturale ed una maggiore durata della gru.

ES

FINALES DE CARRERA CON SISTEMA DE PARADA SUAVE

Mayor eficiencia y duración de la grúa

Finales de carrera con parada suave para un uso de la grúa sin bloqueos operativos. Esto se traduce en una menor tensión estructural y en una mayor duración de la grúa.

EN

SOFT STOP SYSTEM ON END STOPS

Increased efficiency and durability of the crane

Soft stop on end stroke, to use the crane without operating blocks. This results in less structural stress and longer crane life.

FR

SYSTÈME D'ARRÊT PROGRESSIF SOFT STOP SUR LES FINS DE COURSE

Efficacité et durabilité accrues de la grue

Arrêt progressif sur les fins de course permettant d'utiliser la grue sans blocs de commande. Il en résulte des contraintes structurelles moindres et une plus longue durée de vie de la grue.

SISTEMA DI LUBRIFICAZIONE CENTRALIZZATO

CENTRALISED LUBRICATION SYSTEM - SISTEMA DE LUBRICACIÓN CENTRALIZADO
SYSTÈME DE LUBRIFICATION CENTRALISÉ



BASI IN CARPENTERIA

(VERSIONI PIGNONE E CREMAGLIERA)
CARPENTRY BASES (PINION AND RACK VERSIONS)

IT

BASI IN CARPENTERIA (VERSIONI PIGNONE E CREMAGLIERA)

Prestazioni elevate e peso ridotto

L'esclusivo sistema di Rotazione PM su ralla, è stato studiato per un controllo ultra preciso e sensibile della manovra, anche alla massima distanza. Il Comando è realizzato mediante un sistema di pilotaggio differenziale dei motoriduttori, che consente di annullare le tolleranze meccaniche sugli accoppiamenti Pignone/Ralla. Il sistema di frenaggio è inoltre dotato di soft stop per ottenere la massima efficacia di arresto ed una protezione dei dispositivi.

ES

BASES DE CARPINTERÍA METÁLICA (VERSIONES PIÑÓN Y CREMALLERA)

Prestaciones elevadas y peso reducido

L'esclusivo sistema di Rotazione PM su ralla, è stato studiato per un controllo ultra preciso e sensibile della manovra, anche alla massima distanza. Il Comando è realizzato mediante un sistema di pilotaggio differenziale dei motoriduttori, che consente di annullare le tolleranze meccaniche sugli accoppiamenti Pignone/Ralla. Il sistema di frenaggio è inoltre dotato di soft stop per ottenere la massima efficacia di arresto ed una protezione dei dispositivi.

EN

CARPENTRY BASES (PINION AND RACK VERSIONS)

High performance and low weight

The carpentry bases offered by PM are manufactured with the highest constructive technologies and achieve high performance with low weight. In addition to the exclusive know-how, PM performs a temperature controlled stress-relieving heat treatment on all its carpentry bases, which removes all the internal material stresses due to welding, making the rotation system extremely sturdy and durable.

FR

CHARPENTES DE GRUES (VERSIONS À PIGNON ET CRÉMAILLÈRE)

Hautes performances et poids réduit

Les charpentes proposées par PM sont fabriquées en utilisant les technologies de construction les plus avancées et permettent d'obtenir des performances élevées avec un poids réduit. En plus de son savoir-faire unique, PM soumet toutes ses charpentes à un traitement thermique de détensionnement à température contrôlée, qui élimine les tensions internes accumulées au cours du soudage, ce qui confère une extrême robustesse et durabilité au groupe de rotation.

PIU' VALORE AL TUO INVESTIMENTO

MORE VALUE FOR YOUR INVESTMENT - MÁS VALOR A TU INVERSIÓN
PLUS DE VALEUR POUR VOTRE INVESTISSEMENT

PM GROUP

PIU' VALORE AL TUO INVESTIMENTO

MORE VALUE FOR YOUR INVESTMENT - MÁS VALOR A TU INVERSIÓN
PLUS DE VALEUR POUR VOTRE INVESTISSEMENT

PM GROUP



PIÙ SERVIZI PIÙ CONVENIENZA PIÙ SICUREZZA

MORE SERVICES - MORE ADVANTAGE - MORE SAFETY
PLUS DE SERVICES - PLUS D'AVANTAGES - PLUS DE SÉCURITÉ
MAS SERVICIOS - MAS CONVENIENCIA - MAS SEGURIDAD

IT

Diamo valore al tuo investimento e lo preserviamo nell'arco del suo intero ciclo di vita.

Assistenza tecnica puntuale ed efficace

Eccellenza qualitativa dei servizi offerti, in termini di puntualità, competenza e affidabilità grazie ad un team di esperti in sede ed alla rete di officine autorizzate, dislocate su tutto il territorio nazionale ed estero

Ricambi Originali

Ricambi costruiti secondo i più elevati standard di qualità, per garantire sempre le più elevate performance della gru e disponibili in tempi rapidi, mediante magazzini decentrati in ogni continente, rete di rivenditori e officine autorizzate

Efficace programma di Formazione

Corsi tecnici periodici rivolti alle figure professionali presenti nei centri assistenza, in sede o in loco, e corsi personalizzati su specifiche esigenze formative manifestate dalle stesse officine

Progetti di installazione personalizzati, chiavi in mano

Un team dedicato progetta e realizza soluzioni di montaggio per qualunque tonnellaggio di gru, indipendentemente dal paese di destinazione, poiché ogni progetto viene eseguito nel rispetto degli standard internazionali

EN

We value your investment and look after it throughout its entire lifecycle.

Timely and effective technical assistance

Excellent quality level of the services offered, in terms of punctuality, competence and reliability thanks to a team of in-house experts and a network of authorised service points, located throughout the national and foreign territory.

Original spare parts

Spare parts built to the highest quality standards to ensure the highest performance of the crane and available quickly, through decentralised warehouses in every continent and an after-sales and authorised service points network.

Effective Training Program

In-house or on site periodical technical courses targeted to the service points professional figures or to the specific training requirements requested by said service centres.

Customised and turnkey installations

A dedicated team designs and manufactures assembly solutions for any type of crane, regardless of the country of destination, as each project is carried out in accordance with international standards.

ES

Damos valor a tu inversión y la mantenemos durante todo su ciclo de vida.

Asistencia técnica puntual y eficiente

Excelencia cualitativa de los servicios ofrecidos en términos de puntualidad, competencia y fiabilidad, gracias a un equipo de expertos en sede y a la red de talleres autorizados, diseminados por todo el territorio nacional y en el extranjero.

Piezas de recambio originales

Las piezas de recambio se fabrican con los más altos estándares de calidad para garantizar siempre el máximo rendimiento de la grúa. Los recambios están disponibles en un tiempo muy breve a través de almacenes descentralizados en todos los continentes, de la red de distribuidores y de los talleres autorizados.

Programa de formación eficaz

Cursos técnicos periódicos dirigidos a las figuras profesionales presentes en los centros de asistencia, en sede o in situ, y cursos personalizados en función de las necesidades formativas de cada taller.

Proyectos de instalación personalizados, llave en mano

Un equipo especializado diseña y realiza soluciones de montaje para grúas de cualquier tonelaje e independientemente del país de destino, dado que todos los proyectos cumplen con los estándares internacionales.

FR

Nous valorisons votre investissement et le préservons tout au long de son cycle de vie.

Assistance technique ponctuelle et efficace

Excellence des services offerts, en termes de ponctualité, de compétence et de fiabilité grâce à une équipe d'experts sur site et au réseau d'ateliers agréés, disséminés sur tout le territoire national et international.

Pièces d'origine

Pièces fabriquées selon les plus hauts standards de qualité, pour assurer aux grues des performances exceptionnelles et toujours disponibles dans les plus brefs délais, grâce à des entrepôts décentralisés sur tous les continents et à un réseau de revendeurs et d'ateliers agréés.

Programme de formation efficace

Formations techniques périodiquement dispensées aux professionnels des centres d'assistance, sur site et sur le terrain, et mise en place de cours personnalisés selon les besoins de formation spécifiques exprimés par les ateliers.

Projets d'installation personnalisés et clé en main

Une équipe dédiée conçoit et réalise des solutions de montage pour tout type de tonnage de grues, quel que soit le pays de destination, parce que chaque projet est réalisé conformément aux normes internationales.

PM SCEGLIE DI RISPETTARE L'AMBIENTE

PM CHOOSES TO RESPECT THE ENVIRONMENT - PM ELIGE DE RESPETAR EL MEDIO AMBIENTE
PM A FAIT LE CHOIX DE LA PROTECTION DE L'ENVIRONNEMENT

PM GROUP

PM SCEGLIE DI RISPETTARE L'AMBIENTE

PM CHOOSES TO RESPECT THE ENVIRONMENT - PM ELIGE DE RESPETAR EL MEDIO AMBIENTE
PM A FAIT LE CHOIX DE LA PROTECTION DE L'ENVIRONNEMENT

PM GROUP

MENO EMISSIONI MENO CONSUMI MAGGIOR RISPARMIO

FEWER EMISSIONS, LESS CONSUMPTION, MORE SAVING
MENOS ESCAPES, MENOS CONSUMOS, MAYOR AHORO
MOINS EMISSIONS, MOINS CONSOMMATION, PLUS D'ÉCONOMIES

IT

POMPA A PORTATA VARIABILE.

PM ha scelto di equipaggiare la gru con una pompa a portata variabile così da tutelare l'ambiente e migliorare le prestazioni e la produttività della macchina. Minor consumo di carburante, minori emissioni in atmosfera e un notevole risparmio economico.

UTILIZZO CROMO TRIVALENTE.

Trattamento delle parti galvanizzate con utilizzo cromo trivalente conforme alle Normative vigenti.

SISTEMA DI VERNICIATURA AD ACQUA.

PM è una delle prime aziende che ha introdotto il ciclo di verniciatura con fondi e smalti all'acqua in sostituzione del tradizionale ciclo al solvente.

EN

VARIABLE PUMP

PM has chosen to supply this model along with a variable displacement pump in order to save the environment and improve the crane performance and productivity. Constantly optimising the necessary oil flow rate it reduces fuel consumption and emissions into the atmosphere cutting considerably fuel cost.

USE OF TRIVALENT CHROMIUM

Treatment of galvanised parts with trivalent chromium in conformity to CE standard.

WATER-PAINTING SYSTEM

PM was one of the first companies to introduce painting cycles with water based paints replacing traditional solvent painting cycles.

ES

BOMBA A CAUDAL VARIABLE

PM sugiere de equipar la grúa con una bomba de caudal variable, así para preservar el medio ambiente y mejorar las prestaciones y productividad del equipo. Menor insumo de combustible, menor emisión en la atmósfera y un notable ahorro económico.

USO DE CROMO TRIVALENTE

Tratamiento de las partes galvanizadas con uso de cromo trivalente conforme a las Normas actuales.

SISTEMA DE PINTURA CON AGUA

PM es una de las primeras empresas que introdujo el ciclo de pintura con fondos y esmaltes a base de agua reemplazando la pintura a base de solvente.

FR

POMPE À DÉBIT VARIABLE.

PM suggère d'équiper la grue d'une pompe à débit variable pour protéger l'environnement et améliorer les performances et le rendement de la machine. Moindre consommation de carburant, moindres rejets dans l'atmosphère et importante réduction des coûts.

UTILISATION DU CHROME TRIVALENT

Traitement des parties galvanisées au chrome trivalente conforme aux normes en vigueur.

SYSTÈME DE PEINTURE À L'EAU

PM est une des premières entreprises à avoir introduit le cycle de peinture avec fonds et peintures à l'eau en remplacement du traditionnel cycle à base de solvant.



PM GROUP S.p.A.

Via G. Verdi 22, 41018
San Cesario sul Panaro (MO) - ITALY
PHONE: +39 059 936811
EMAIL: info@pm-group.eu
SITE: www.pm-group.eu
PM Group is a company of **Manitex Interantional**

DATI TECNICI, DESCRIZIONI ED ILLUSTRAZIONI SONO INDICATIVI E NON IMPEGNATIVI. PM GROUP SI RISERVA IL DIRITTO DI MODIFICARLI SENZA PREAVVISO.

Technical data, descriptions and illustrations are merely indicative and not binding. PM Group reserve the right to update them without notice.

Los datos técnicos, descripciones y ilustraciones son indicativos y no vinculantes PM GROUP se reserva el derecho de cambiarlos sin preaviso.

Les données techniques, ainsi que les descriptions et les illustrations sont données à titre indicatif. PM Group se réserve le droit de les modifier à tout instant, et sans préavis.

Technische Daten, Beschreibungen und Bilder sind nur hinweisend und nicht verbindlich. PM GROUP kann sich das Recht vorbehalten, sie fristlos zu aktualisieren.